

DC inverter winter specialist, Wireless

Manuale Utente-Installatore

Gamma

Nevalis

Modelli

NVL26R + OUNVL26R

NVL35R + OUNVL35R

NVL53R + OUNVL53R

NVL70R + OUNVL70R



Questo manuale è stato creato per scopo informativo. La ditta declina ogni responsabilità per i risultati di una progettazione o di una installazione basata sulle spiegazioni e le specifiche tecniche riportate in questo manuale. È inoltre vietata la riproduzione anche parziale sotto qualsiasi forma dei testi e delle figure contenute in questo manuale. I dati contenuti nel presente manuale non sono impegnativi e possono venire cambiati dal costruttore senza obbligo di preavviso. Manuale in lingua originale. Riproduzione anche parziale VIETATA © Copyright - Advantix SpA

01	03/2026	M.B.	O.S.	Conforme alla norma aggiornata EN IEC 60335-2-40:2024
00	01/2026	M.B.	O.S.	Prima emissione
Rev	Data	Redatto	Approvato	Note
Catalogo / Catalogue / Katalog / Catalogue				Serie / Series / Serie / Serie / Série
MUI03170100000_01				DC inverter winter specialist, Wireless

Sommario

1. SCOPO E CONTENUTO DEL MANUALE	5
1.1 CONSERVAZIONE DEL MANUALE	5
1.2 CONVENZIONI GRAFICHE UTILIZZATE NEL MANUALE	5
2. RIFERIMENTI NORMATIVI	5
3. PRECAUZIONI DI SICUREZZA	5
3.1 AVVERTENZA PER L'USO DEL PRODOTTO	5
3.2 AVVERTENZE ELETTRICHE	6
3.3 AVVERTENZA PER L'INSTALLAZIONE DEL PRODOTTO	6
3.4 AVVISI DI PULIZIA E MANUTENZIONE	7
4. CONFIGURARLO PRIMA DI INIZIARE	8
5. CONOSCERE IL VOSTRO AC	8
5.1 VISUALIZZAZIONE DELL'UNITÀ INTERNA	8
5.1.1 FUNZIONAMENTO MANUALE (SENZA TELECOMANDO)	10
5.2 IMPOSTAZIONE DELL'ANGOLO DEL FLUSSO D'ARIA	10
6. CURA E MANUTENZIONE	11
6.1 PULIRE L'UNITÀ INTERNA, IL FILTRO DELL'ARIA	11
6.2 MANUTENZIONE DEL CONDIZIONATORE	13
6.2.1 MANUTENZIONE - LUNGHI PERIODI DI INATTIVITÀ	13
6.2.2 MANUTENZIONE - ISPEZIONE PRE-STAGIONALE	13
7. RISOLUZIONE DEI PROBLEMI	14
8. INIZIAMO A INSTALLARE IL VOSTRO AC	16
9. PANORAMICA DELL'INSTALLAZIONE	17
10. RIEPILOGO DELL'INSTALLAZIONE - UNITÀ INTERNA	18
11. INSTALLARE L'UNITÀ INTERNA	18
11.1 SELEZIONARE IL LOCALE DI INSTALLAZIONE	18
11.2 TRAPANARE FORO PARETE PER TUBI DI CONNESSIONE	19
11.3 INSTALLARE IL TUBO DEL REFRIGERANTE & IL TUBO DI SCARICO	22
11.4 PREPARAZIONE DEL LAVORO ELETTRICO	24
11.5 AVVOLGERE TUBAZIONI & CAVI	27
11.6 MONTAGGIO DELL'UNITÀ INTERNA	27
12. INSTALLARE L'UNITÀ ESTERNA	29
12.1 SELEZIONARE IL LOCALE DI INSTALLAZIONE	29
12.2 INSTALLARE IL GIUNTO DI SCARICO (SOLO UNITÀ POMPA DI CALORE)	29
12.3 ANCORARE L'UNITÀ ESTERNA	30
12.4 COLLEGARE CAVI DI SEGNALE E ALIMENTAZIONE	31
13. COLLEGAMENTO DELLE TUBAZIONI DEL REFRIGERANTE	32
13.1 ISTRUZIONI PER IL COLLEGAMENTO DELLE TUBAZIONI	32
13.2 COLLEGAMENTO DELLE TUBAZIONI ALL'UNITÀ INTERNA	34
13.3 COLLEGARE LA TUBAZIONE ALL'UNITÀ ESTERNA	35
14. EVACUAZIONE DELL'ARIA	36
15. CONTROLLI DELLE PERDITE ELETTRICHE E PERDITE DI GAS	37
16. ESECUZIONE DEL TEST	38
17. IMBALLAGGIO E DISIMBALLAGGIO DELL'UNITÀ	39

17.1 DISIMBALLAGGIO UNITÀ INTERNA:.....	39
17.2 DISIMBALLAGGIO UNITÀ ESTERNA:.....	39
17.3 IMBALLAGGIO UNITÀ INTERNA:.....	39
17.4 IMBALLAGGIO UNITÀ ESTERNA:.....	39

Il manuale delle unità Nevalis, raccoglie tutte le indicazioni relative all'utilizzo ottimale della macchina in condizioni di salvaguardia dell'incolumità dell'operatore.

1. SCOPO E CONTENUTO DEL MANUALE

Il manuale si propone di fornire le informazioni essenziali per la selezione, l'installazione, l'utilizzo e la manutenzione delle unità Nevalis. Le indicazioni in esso contenute sono scritte per l'operatore che utilizza la macchina: anche non avendo nozioni specifiche, egli troverà in queste pagine le indicazioni che consentiranno di utilizzarla con efficacia.



ATTENZIONE:

Anche se questo manuale è stilato per l'uso dell'utente finale, alcune delle operazioni descritte sono solo a cura di personale qualificato in possesso di un titolo di formazione tecnica o professionale che lo abiliti allo svolgimento dell'attività preposta. Devono inoltre tenersi correttamente aggiornati con corsi riconosciuti dalle autorità competenti. Tra queste attività sono comprese: installazione, manutenzione sia ordinaria che straordinaria, dismissione dell'apparecchio e ogni altra attività segnalata con "a cura di personale qualificato".

Finite le operazioni di installazione e/o manutenzione, l'operatore qualificato ha il dovere di informare correttamente l'utente finale circa l'utilizzo dell'apparecchio e i controlli periodici necessari.

L'operatore ha il compito di consegnare tutta la documentazione necessaria (compreso questo manuale) e di spiegare che il tutto deve essere conservato con cura, nelle vicinanze dell'apparecchio e disponibile in ogni momento.

Il manuale descrive la macchina al momento della sua commercializzazione; deve quindi essere considerato adeguato rispetto allo stato dell'arte in termini di potenzialità, ergonomia, sicurezza e funzionalità.

L'azienda, inoltre, effettua miglioramenti tecnologici e non si ritiene obbligata ad aggiornare i manuali di versioni precedenti di macchine che potrebbero tra l'altro risultare incompatibili. Assicurarsi dunque di utilizzare, per l'unità installata, il manuale a corredo.

Si raccomanda all'utilizzatore di seguire scrupolosamente le indicazioni contenute nel presente opuscolo, in modo particolare quelle riguardanti le norme di sicurezza e gli interventi di ordinaria manutenzione.

1.1 CONSERVAZIONE DEL MANUALE

Il manuale deve sempre accompagnare la macchina a cui si riferisce. Deve essere posto in un luogo sicuro, al riparo da polvere, umidità e facilmente accessibile all'operatore che deve consultarlo necessariamente in ogni occasione di incertezza sull'utilizzo della macchina.

L'azienda si riserva il diritto di modificare assieme alla produzione anche il manuale senza aver l'obbligo di aggiornare quanto consegnato in precedenza. Declina inoltre ogni responsabilità per eventuali inesattezze contenute nel manuale, se dovute ad errori di stampa o di trascrizione. Eventuali aggiornamenti inviati al cliente dovranno essere conservati in allegato al presente manuale.

L'azienda resta comunque disponibile per fornire a richiesta informazioni più approfondite a riguardo del presente manuale, nonché a fornire informazioni riguardanti l'impiego e la manutenzione delle proprie macchine.

1.2 CONVENZIONI GRAFICHE UTILIZZATE NEL MANUALE



Segnala operazioni pericolose per le persone e/o per il buon funzionamento della macchina.



Segnala operazioni da non effettuare.



Segnala informazioni importanti che l'operatore dovrà necessariamente seguire per il buon funzionamento della macchina in condizioni di salvaguardia.

2. RIFERIMENTI NORMATIVI

Conformità alla Direttiva RAEE e Direttiva sullo Smaltimento del Prodotto di Scarto: Questo prodotto è conforme alla direttiva RAEE dell'UE. Questo prodotto porta un simbolo di classificazione per i rifiuti di apparecchiature elettriche ed elettroniche (RAEE)

3. PRECAUZIONI DI SICUREZZA

È estremamente importante leggere le Precauzioni di Sicurezza prima dell'uso e dell'installazione. Un'installazione non corretta dovuta alla mancata osservanza delle istruzioni può causare gravi danni o lesioni. La gravità dei potenziali danni o lesioni è classificata come AVVERTENZA o ATTENZIONE.

3.1 AVVERTENZA PER L'USO DEL PRODOTTO

- Spegner il climatizzatore e scollegare l'alimentazione prima di eseguire qualsiasi operazione di pulizia, installazione o riparazione. La mancata osservanza può causare scosse elettriche.
- In caso di situazione anomala (ad esempio odore di bruciato), spegnere immediatamente l'unità e scollegare l'alimentazione. Contattare il rivenditore per istruzioni al fine di evitare scosse elettriche, incendi o lesioni.



- **Non inserire dita, aste o altri oggetti nell'ingresso o nella presa d'aria. Questo può causare lesioni, dal momento che la ventola può ruotare ad alta velocità.**
- **Non utilizzare spray infiammabili come lacca per capelli, smalto o vernice vicino all'unità. Ciò può causare incendio o combustione.**
- **Non azionare il condizionatore d'aria in luoghi vicini o intorno a gas combustibili. Il gas emesso può raccogliersi intorno all'unità e causare esplosione.**
- **Non utilizzare il condizionatore d'aria in una stanza umida, per esempio un bagno o una lavanderia. Un'eccessiva esposizione all'acqua può causare un cortocircuito per i componenti elettrici.**
- **Non esporre il proprio corpo direttamente all'aria fredda per un periodo di tempo prolungato.**
- **Non permettere ai bambini di giocare con il condizionatore d'aria. I bambini attorno all'unità devono essere sorvegliati ogni momento.**

- Se il condizionatore d'aria viene utilizzato insieme a bruciatori o altri dispositivi di riscaldamento, ventilare accuratamente la stanza per evitare carenza di ossigeno.
- In alcuni ambienti funzionali, come cucine, sale server, ecc., si consiglia vivamente l'uso di unità di condizionamento appositamente progettate.
- Questo dispositivo può essere utilizzato da bambini di età pari o superiore a 8 anni e da persone con capacità fisiche, sensoriali o mentali ridotte o dalla mancanza di esperienza e conoscenza se siano sotto supervisione o istruzione sull'uso del dispositivo in modo sicuro e comprendono i pericoli coinvolti. I bambini non devono giocare con il dispositivo. La pulizia e la manutenzione dell'utente non devono essere effettuate da bambini senza supervisione (Paesi dell'Unione Europea).
- Questo dispositivo non è destinato all'uso da parte di persone (compresi i bambini) con capacità fisiche, sensoriali o mentali ridotte, o mancanza di esperienza e conoscenza, a meno che non siano sotto supervisione o istruzione sull'uso del dispositivo da parte di una persona responsabile della loro sicurezza. I bambini devono essere sorvegliati per assicurarsi che non giochino con il dispositivo.

3.2 AVVERTENZE ELETTRICHE

- Utilizzare solo il cavo di alimentazione specificato. Se il cavo di alimentazione è danneggiato, deve essere sostituito dal produttore, dal suo agente di servizio o da persone qualificate per evitare il pericolo.
- Il prodotto deve essere correttamente messo a terra al momento dell'installazione, o possono verificarsi shock elettrici.
- Per tutti i lavori elettrici, seguire tutti gli standard di cablaggio locali e nazionali, le normative e il Manuale di installazione. Collegare strettamente i cavi e fissarli in modo sicuro per evitare che le forze esterne danneggino il terminale. Collegamenti elettrici non corretti possono causare surriscaldamenti, incendi, e scosse. Tutti i collegamenti elettrici devono essere effettuati secondo il Diagramma di Connessione Elettrica situato sui pannelli delle unità interne ed esterne.
- Tutti i cablaggi devono essere disposti correttamente per garantire che il coperchio della scheda di controllo possa chiudersi correttamente. Se il coperchio della scheda di controllo non è chiuso correttamente, si può verificare corrosione, surriscaldamento dei punti di connessione sul terminale, incendio o scossa elettrica.
- La disconnessione deve essere incorporata nel cablaggio fisso in conformità alle regole di cablaggio.
- Non tirare il cavo di alimentazione per scollegare l'unità. Tenere saldamente la spina e staccarla dalla presa. Tirare direttamente il cavo può danneggiarlo, il che può causare incendio o scossa elettrica.
- Non modificare la lunghezza del cavo di alimentazione o utilizzare un cavo di estensione per alimentare l'unità.
- Non condividere la presa elettrica con altri apparecchi. Alimentazione non corretta o insufficiente può causare incendi o scosse elettriche.
- Mantenere pulita la spina di alimentazione. Rimuovere la polvere o la sporcizia che si accumula sopra o intorno alla spina. Le spine sporche possono causare incendi o scosse elettriche.
- Per gli apparecchi destinati a essere collegati permanentemente al cablaggio fisso, deve essere previsto un dispositivo di disconnessione onnipolare con una distanza di apertura dei contatti di almeno 3 mm su tutti i poli. Inoltre, l'installazione deve includere un dispositivo differenziale (RCD) con corrente differenziale nominale non superiore a 30 mA, e la disconnessione deve essere integrata nel cablaggio fisso in conformità alle normative vigenti.

PRENDERE NOTA DELLE SPECIFICHE DEL FUSIBILE

Circuito stampato (PCB) del condizionatore d'aria è progettato con un fusibile per fornire protezione dalla sovrattensione. Le specifiche del fusibile sono stampate sulla scheda, quali: T3.15AL/250VAC, T5AL/250VAC, T3.15A/250VAC, T5A/250VAC, T20A/250VAC, T30A/250VAC, ecc.

NOTA: Per le unità con refrigerante R32, è possibile utilizzare solo fusibili in ceramica a prova di esplosione.

3.3 AVVERTENZA PER L'INSTALLAZIONE DEL PRODOTTO

- L'installazione deve essere eseguita da un rivenditore autorizzato o da uno specialista. L'installazione difettosa può causare perdite d'acqua, scosse elettriche o incendi.
- L'installazione deve essere eseguita secondo le istruzioni di installazione. Un'installazione non corretta può causare perdite d'acqua, scosse elettriche o incendi.
- Contattare un tecnico di assistenza autorizzato per la riparazione o la manutenzione di questa unità. Questo apparecchio deve essere installato in conformità con le normative nazionali di cablaggio.
- Utilizzare solo gli accessori, i componenti e le parti specificate inclusi per l'installazione. L'utilizzo di parti non standard può causare perdite d'acqua, scosse elettriche, incendi e può causare il guasto dell'unità.
- Installare l'unità in una posizione solida in grado di sostenere il peso dell'unità. Se la posizione scelta non supporta il peso dell'unità o l'installazione non è eseguita correttamente, l'unità può cadere e causare gravi lesioni e danni.
- Installare le tubazioni di drenaggio secondo le istruzioni riportate in questo manuale. Il drenaggio improprio può causare danni da allagamento alla casa e alla proprietà.
- Per le unità dotate di riscaldatore elettrico ausiliario, non installare l'unità a meno di 1 metro da materiali combustibili.



- **Non installare l'unità in un luogo in cui possa essere esposta a perdite di gas combustibile. Se il gas combustibile si accumula attorno all'unità, può causare un incendio.**
- **Non alimentare l'unità fino a quando tutti i lavori non sono stati completati.**

- Durante lo spostamento o la ricollocazione del climatizzatore, consultare tecnici qualificati per la disconnessione e la reinstallazione dell'unità.
- Per le modalità di installazione dell'apparecchio sul relativo supporto, consultare le informazioni dettagliate nelle sezioni "installazione unità interna" e "installazione unità esterna".



ATTENZIONE

- Spegnerne il condizionatore d'aria e scollegare l'alimentazione se non avete intenzione di utilizzarlo per un lungo periodo di tempo.
- Spegnerne e scollegare l'unità durante le tempeste.
- Assicurarsi che la condensa dell'acqua possa defluire senza ostacoli.
- Non azionare il condizionatore d'aria con le mani bagnate. Ciò può causare scosse elettriche.
- Non utilizzare il dispositivo per scopi diversi dal suo uso previsto.
- Non arrampicarsi o posizionare oggetti sopra l'unità esterna.
- Non permettere al condizionatore d'aria di funzionare per lunghi periodi di tempo con porte o finestre aperte, o se l'umidità è molto alta.

3.4 AVVISI DI PULIZIA E MANUTENZIONE

- Spegnerne il dispositivo e scollegare l'alimentazione prima della pulizia. La mancata osservazione di questa norma può causare scosse elettriche.
- Non pulire il condizionatore d'aria con quantità eccessive di acqua.
- Non pulire il condizionatore d'aria con agenti di pulizia combustibili. Gli agenti di pulizia combustibili possono causare incendi o deformazioni.

NOTA SUI GAS FLUORURATI

- Questa unità di condizionamento dell'aria contiene gas serra fluorurati. Per informazioni specifiche sul tipo di gas e sulla quantità, fare riferimento all'etichetta pertinente sull'unità stessa o al "Manuale dell'utente - Scheda Prodotto" nella confezione dell'unità esterna. (solo prodotti UE).
- L'installazione, il servizio, la manutenzione e la riparazione di questa unità devono essere eseguite da un tecnico certificato.
- La disinstallazione e il riciclaggio del prodotto devono essere eseguiti da un tecnico certificato.
- Per le attrezzature che contengono gas fluorurati a effetto serra in quantità pari o superiori a 5 tonnellate di CO² equivalente, ma inferiori a 50 tonnellate di CO² equivalente, se viene installato un sistema di rilevamento delle perdite, si deve controllare la presenza di perdite almeno ogni 24 mesi.
- Quando l'unità viene controllata per verificare la presenza di perdite, si consiglia vivamente di registrare correttamente tutti i controlli.



AVVERTENZA PER L'USO DEL REFRIGERANTE R32 (Applicabile solo alle unità che utilizzano il refrigerante R32)

- Quando vengono utilizzati refrigeranti infiammabili, l'apparecchio deve essere immagazzinato in un'area ben ventilata, in cui le dimensioni del locale siano conformi alla superficie minima richiesta per il funzionamento. La superficie minima del locale e la quantità massima di carica di refrigerante sono riportate nel MANUALE DI SICUREZZA.
- Quando i connettori meccanici vengono riutilizzati in ambienti interni, le parti di tenuta devono essere sostituite. Quando i giunti svasati vengono riutilizzati in ambienti interni, la parte svasata deve essere rifatta.

ISTRUZIONI IMPORTANTI PER L'AMBIENTE (LINEE GUIDA EUROPEE SULLO SMALTIMENTO)

Conformità alla Direttiva RAEE e Direttiva sullo Smaltimento del Prodotto di Scarto: Questo prodotto è conforme alla direttiva RAEE dell'UE. Questo prodotto porta un simbolo di classificazione per i rifiuti di apparecchiature elettriche ed elettroniche (RAEE)



Questo simbolo indica che questo prodotto non deve essere smaltito con i rifiuti indifferenziati alla fine della sua vita. Il dispositivo usato deve essere restituito al punto di raccolta comunale per il riciclaggio insieme con i dispositivi elettrici ed elettronici. Per trovare questi sistemi di raccolta, si prega di contattare le tue autorità locali o il rivenditore dove compri il prodotto. Ogni famiglia svolge un ruolo importante nel recupero e nel riciclaggio degli elettrodomestici usati. Lo smaltimento appropriato degli apparecchi usati aiuta a prevenire potenziali conseguenze negative per l'ambiente e la salute umana.

INFORMAZIONI SULLA BATTERIA DEL TELECOMANDO

Modello batteria	Marca	Produttore	Rappresentante	Informazioni di contatto
LR03, R04	Kendal	Guangdong Liwang New Energy Co., Ltd. Indirizzo: No 10, LianTangJiao 2nd Road, TangXia Town, DongGuan City, Guangdong Province, China, 523729	Apex CE Specialists GmbH Indirizzo: Habichtweg 1 41468 Neuss Germany	URL produttore: https://www.liwangbattery.com Email rappresentante: Info@apex-ce.com Numero di contatto: +49 2131 2066043
LR03, R04	TIANQIU	DongGuan Tianqiu Enterprise Co., Ltd. Indirizzo: TianQiu Industrial Park, Xinji Industrial Zone, Machong Town, Dongguan, Guangdong, PR China	Apex CE Specialists GmbH Indirizzo: Habichtweg 1 41468 Neuss Germany	URL produttore: https://www.tmmq.cn Email rappresentante: Info@apex-ce.com Numero di contatto: +49 2131 2066043
LR03, R04	Daily-max	CHANGZHOU ANYIDA POWER TECHNOLOGY CO., LTD. Indirizzo: No.1 East Road, Lou Xia Industrial Park, Rulin Town, Jintan District, Changzhou, Jiangsu, China, 213225	Apex CE Specialists GmbH Indirizzo: Habichtweg 1 41468 Neuss Germany	URL produttore: https://www.anyidapower.com Email rappresentante: Info@apex-ce.com Numero di contatto: +49 2131 2066043



Scansionare il codice QR per ulteriori informazioni

4. CONFIGURARLO PRIMA DI INIZIARE



NOTA: Temperatura di Operazione

Quando il condizionatore d'aria viene utilizzato al di fuori dei seguenti intervalli di temperatura, alcune funzioni di protezione di sicurezza possono attivarsi e causare la disattivazione dell'unità

TIPOLOGIA INVERTER SPLIT

	Modalità RAFFREDDAMENTO	Modalità RISCALDAMENTO	Modalità DEUMIDIFICAZIONE
Temp. della stanza	16°C~32°C (60°F~90°F)	0°C ~ 30°C (32°F ~86°F)	10°C ~ 32°C (50°F ~90°F)
Temp. esterna	0°C ~ 50°C (32°F ~122°F)	-15°C ~ 24°C (5°F ~75°F)	0°C ~ 50°C (32°F ~122°F)
	-15°C ~ 50°C (5°F ~122°F) Per modelli con sistemi di raffreddamento a bassa temperatura		
	0°C ~ 52°C (32°F ~ 126°F) Per modelli tropicali speciali	-15°C ~ 24°C (5°F ~75°F)	0°C ~ 52°C (32°F ~126°F) Per modelli tropicali speciali

PER UNITÀ ESTERNE CON RISCALDATORE ELETTRICO AUSILIARIO

Quando la temperatura esterna è inferiore a 0 gradi centigradi (32°F), si consiglia vivamente di mantenere l'unità costantemente collegata per garantire prestazioni continue e omogenee

NOTA: Umidità relativa della stanza inferiore all'80%. Se il condizionatore d'aria funziona con parametri superiori a quelli specificati in questa tabella, è possibile verificarsi la condensa sulla superficie del condizionatore d'aria. Impostare il flusso d'aria della feritoia verticale sul suo angolo massimo (verticalmente sul pavimento) e impostare la modalità ventola su ALTA.

5. CONOSCERE IL VOSTRO AC



- Diversi modelli hanno diversi pannelli frontali e finestre display Non tutti gli indicatori descritti di seguito sono disponibili per il condizionatore d'aria acquistato. Si prega di controllare la finestra display interna dell'unità acquistata.
- Le illustrazioni in questo manuale sono per scopi esplicativi. La forma effettiva dell'unità interna può essere leggermente diversa. Prevale il prodotto fisico.

5.1 VISUALIZZAZIONE DELL'UNITÀ INTERNA

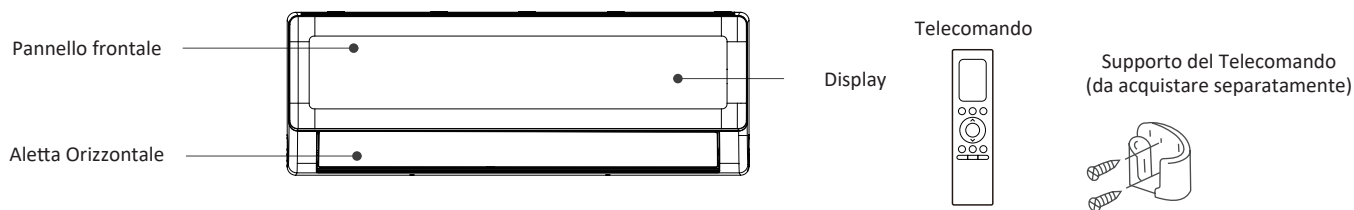

Fig. 1

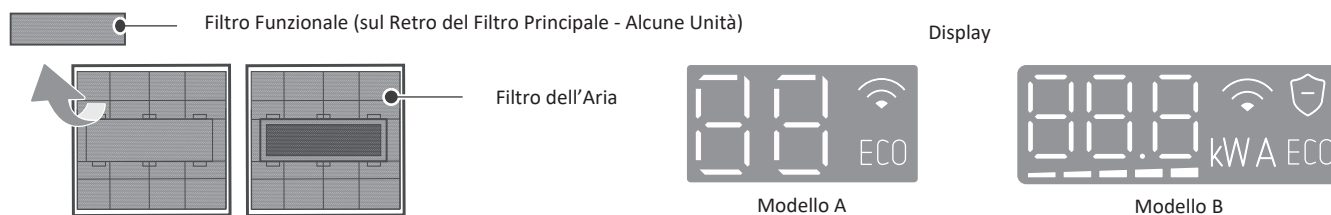











Fig. 2

Mostra Codice	Significato dei Codici sul Display
	Mostra la temperatura, la funzionalità operativa e i codici di errore. Per alcune unità, quando si attiva la funzione GEAR, la finestra del display visualizzerà e flasherà il valore di potenza target (kW), il valore corrente (A) o i livelli di marcia (Lx) per 15 secondi. I livelli di velocità del vento sono visualizzati come: Velocità L1(—), Velocità L2(— —), Velocità L3(— — —), Velocità L4(— — — —), Velocità L5(— — — — —).
	Quando la funzione Fresco è attivata (alcune unità).
	Quando la funzione ECO+ è attivata.
	Quando la funzione Controllo Wireless è attivata (alcune unità).
	Per 3 sec quando Timer Accensione è impostato (se l'unità è SPEGNIMENTO, "ON" rimane acceso quando Timer Accensione è stato attivato) le funzioni Fresco, Oscillazione, Turbo, Brezza Lontana o Silenzio sono attivate.
	Per 3 sec quando Timer Spegnimento è impostato le funzioni Fresco, Oscillazione, Turbo, Brezza Lontana o Silenzio sono disattivate.
	Quando la funzione Pulizia Attiva è attivata.
	Quando si sbrina (per le unità di raffreddamento e riscaldamento).
	Quando è attivata la funzione di riscaldamento a 8°C (46°F) (per le unità di raffreddamento e riscaldamento).

PER OTTIMIZZARE ULTERIORMENTE LE PRESTAZIONI DELL'UNITÀ, EFFETTUARE LE SEGUENTI OPERAZIONI:

- Tenere porte e finestre chiuse
- Limitare l'utilizzo di energia utilizzando le funzioni TIMER ACCENSIONE e TIMER SPEGNIMENTO.
- Non bloccare gli ingressi d'aria e gli sbocchi.
- Controllare e pulire i filtri dell'aria regolarmente.

PIÙ FUNZIONALITÀ



Non tutte le funzioni sono disponibili per il condizionatore d'aria acquistato; controllare il display interno e il telecomando dell'unità.

RIAVVIO AUTOMATICO

Se l'alimentazione dell'unità viene interrotta, una volta ripristinata l'alimentazione, l'unità si riavvierà automaticamente con le impostazioni precedenti.

AIR FRESH FUNCTION

Il generatore di ioni è alimentato e contribuisce a purificare l'aria nell'ambiente.

FUNZIONE PULIZIA ATTIVA

- La Tecnologia Active clean lava via la polvere quando aderisce allo scambiatore di calore tramite il congelamento automatico e poi scongelando rapidamente il gelo. Si sentirà un "pi-pi". L'operazione Active clean (Pulizia attiva) è utilizzata per produrre più acqua condensata per migliorare l'effetto di pulizia e l'aria fredda esploderà. Dopo la pulizia, la ruota eolica interna continua a funzionare con l'aria calda per asciugare l'evaporatore, mantenendo la pulizia l'interna.
- Quando questa funzione è attivata, sul display dell'unità interna appare "CL "; dopo 20-45 minuti, l'unità si spegne automaticamente e annulla la funzione Active Clean.
- Per alcune unità, il sistema avvia un processo di pulizia ad alta temperatura che può causare una temperatura molto elevata all'uscita dell'aria.

Si prega di non avvicinarsi all'uscita dell'aria. La pulizia ad alta temperatura può inoltre causare un aumento della temperatura ambiente.

FUNZIONAMENTO SONNO

La funzione SONNO serve a ridurre il consumo energetico durante il sonno. Quando la funzione sonno è attivata, il condizionatore d'aria regola in modo intelligente la temperatura e la velocità della ventola per offrire un ambiente di riposo più confortevole. È possibile impostare liberamente la velocità della ventola e l'angolo di ventilazione durante il funzionamento a riposo. La funzione sonno si interrompe automaticamente dopo 9 ore di funzionamento.

Nota:

- La funzione sonno non è disponibile in modalità Ventola e Deumidificazione.
- Per alcuni modelli con funzione di controllo wireless, il tempo di funzionamento del sonno e la luce del sonno possono essere regolati tramite l'app.

CONTROLLO WIRELESS

Il controllo wireless consente di controllare il condizionatore d'aria utilizzando il telefono cellulare tramite la connessione wireless. L'accesso al dispositivo USB, la sostituzione e la manutenzione devono essere eseguiti dai professionisti.

MEMORIA DELL'ANGOLO DELLA FERITOIA

Quando si accende l'unità, la feritoia riprende automaticamente l'angolo precedentemente impostato.

FUNZIONE ECO+

In modalità di raffreddamento/riscaldamento, la velocità della ventola passa ad Auto, mentre la temperatura impostata rimane invariata, per una sensazione di maggiore comfort e risparmio energetico e per ridurre le fluttuazioni di temperatura.

5.1.1 FUNZIONAMENTO MANUALE (SENZA TELECOMANDO)



ATTENZIONE: Per uso del prodotto

Il pulsante manuale è destinato esclusivamente a scopi di test e operazioni di emergenza.

Si prega di non utilizzare questa funzione a meno che il telecomando non sia stato perso ed sia assolutamente necessario. Per ripristinare il normale funzionamento, utilizzare il telecomando per attivare l'unità. L'unità deve essere spenta prima dell'operazione manuale.

PER UTILIZZARE MANUALMENTE L'UNITÀ:

- Premere i pulsanti su entrambi i lati del pannello, quindi sollevare il pannello finché non scatta.
- Individuare il pulsante CONTROLLO MANUALE sul lato destro della centralina elettrica.
- Premere una volta il pulsante CONTROLLO MANUALE per attivare la modalità FORZATURA AUTO.
- Premere nuovamente il pulsante CONTROLLO MANUALE per attivare la modalità RAFFREDDAMENTO FORZATO.
- Premere il pulsante CONTROLLO MANUALE una terza volta per spegnere l'unità.
- Chiudere il pannello frontale.

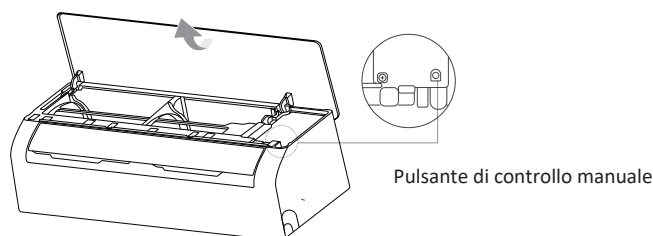

Fig. 3

5.2 IMPOSTAZIONE DELL'ANGOLO DEL FLUSSO D'ARIA



NOTA: Impostazione del flusso d'aria verso l'alto e verso il basso (Telecomando)

Mentre l'unità è accesa, utilizzare il pulsante SWING del telecomando per impostare la direzione (verso l'alto e verso il basso) del flusso d'aria. Per ulteriori informazioni, consultare il manuale d'uso del Telecomando.

NOTA SUGLI ANGOLI DELLE FERITOIE

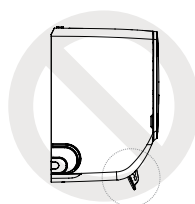

Fig. 4

Non impostare la feritoia ad un angolo troppo verticale per lunghi periodi di tempo nella modalità RAFFREDDAMENTO o DEUMIDIFICAZIONE. L'acqua si condensa sulla lama e cade sui pavimenti o sugli arredi.

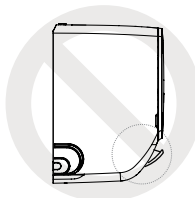

Fig. 5

Impostare la feritoia ad un angolo troppo piccolo nella modalità RAFFREDDAMENTO o RISCALDAMENTO, può ridurre le prestazioni dell'AC a causa di flusso d'aria ristretto.

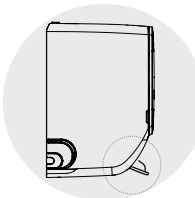
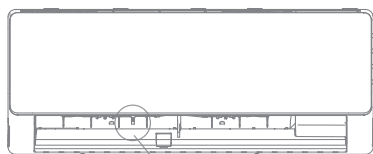

Fig. 6

In base ai requisiti delle norme in materia, impostare la presa d'aria con l'angolo di apertura massimo durante il test della capacità di riscaldamento.

**NOTE**

Non spostare la feritoia a mano. È possibile spegnere l'unità e scollegarla per alcuni secondi per riavviarla. Quando si prova, la feritoia viene resettata.

IMPOSTAZIONE DEL FLUSSO D'ARIA DESTRO E SINISTRO (FUNZIONAMENTO MANUALE)

Asta deflettrice
(su un lato o su entrambi i
lati, a seconda del modello)

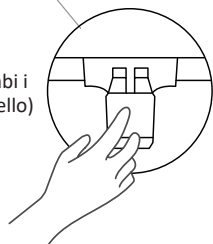

Fig. 7

Il flusso d'aria destro e sinistro deve essere impostato manualmente. Afferrare l'asta del deflettore (vedi "Fig. 7") e regolarla manualmente nella direzione desiderata. Per alcune unità, il flusso d'aria destro e sinistro può essere impostato tramite telecomando. Consultare il Manuale del Telecomando.

**ATTENZIONE**

Non mettere le dita dentro o vicino alla ventola e alla posizione laterale di aspirazione dell'unità. La ventola ad alta velocità all'interno dell'unità può causare lesioni.

6. CURA E MANUTENZIONE**ATTENZIONE**

- L'efficienza di raffreddamento dell'unità e la salute dell'utente verrebbero danneggiate dall'intasamento dell'AC. Assicurarsi di pulire il filtro ogni due settimane.
- **SPEGNERE** sempre il tuo sistema CA e scollegarne l'alimentazione prima della pulizia o della manutenzione.
- **NON** toccare il filtro di rinfrescamento dell'aria (Plasma) almeno 10 minuti dopo lo spegnimento dell'unità.
- Utilizzare solo un panno morbido e asciutto per pulire l'unità. Puoi utilizzare un panno imbevuto di acqua tiepida per pulire l'unità se è particolarmente sporca.
- Non utilizzare sostanze chimiche o tessuti trattati chimicamente per pulire l'unità.
- Non utilizzare benzene, diluente di vernice, polvere lucidatura o altri solventi per pulire l'unità. Ciò potrebbe causare crepe o deformazioni nella superficie di plastica.
- Non utilizzare acqua più calda di 40 °C (104 °F) per pulire il pannello frontale. Ciò potrebbe causare la deformazione o lo scolorimento del pannello.

6.1 PULIRE L'UNITÀ INTERNA, IL FILTRO DELL'ARIA**PASSAGGIO 1:**

Afferrare la chiusura e sollevare

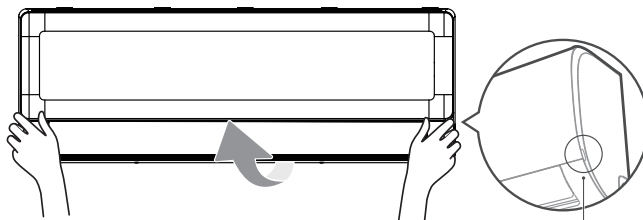

Afferrare la chiusura e sollevare

Fig. 8

PASSAGGIO 2:

Per prima cosa premere la linguetta all'estremità del filtro per allentare la fibbia, sollevala, quindi tirala verso te stesso.

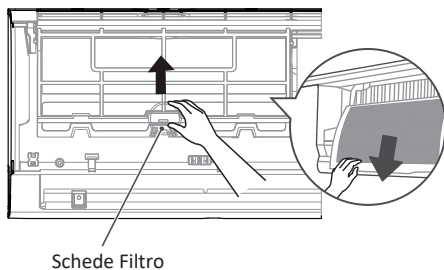

Fig. 9

PASSAGGIO 3:

Se il vostro filtro è dotato di un piccolo filtro di deodorazione, staccatelo dal filtro più grande. Pulire questo filtro di purificazione dell'aria con un aspirapolvere portatile

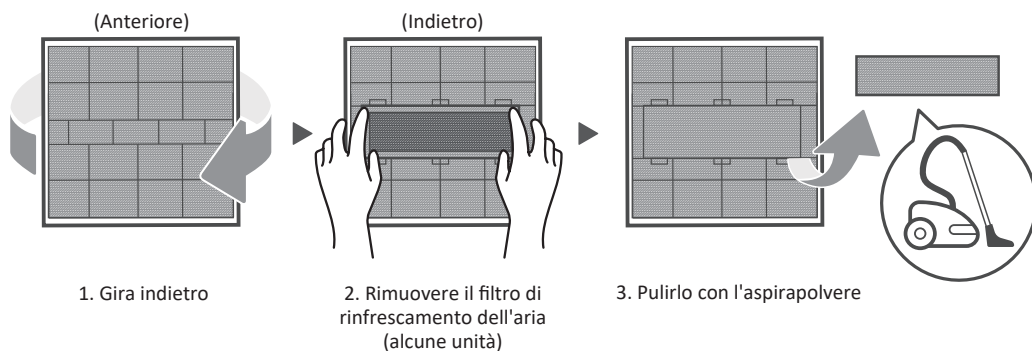
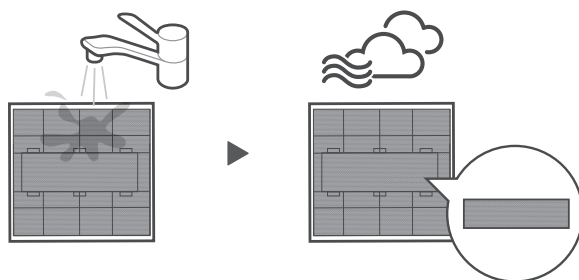

Fig. 10

PASSAGGIO 4:

Pulire il grande filtro dell'aria con acqua calda e insaponata. Assicurarsi di usare un detergente delicato. Risciacquare il filtro con acqua fresca, quindi scuoterlo per eliminare l'acqua in eccesso. Asciugarlo in un luogo fresco e asciutto e astenersi dall'esporglo alla luce solare diretta.



Non dimenticare di installare di nuovo

Fig. 11

PASSAGGIO 5:

Una volta asciutto, ritagliare il filtro di purificazione dell'aria sul filtro più grande, quindi farlo scorrere nuovamente nell'unità interna. Infine, chiudere il pannello frontale dell'unità interna.

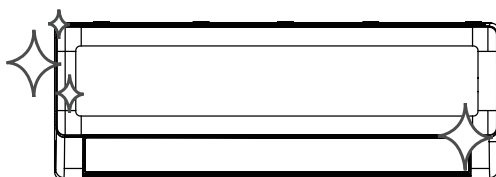

Fig. 12



ATTENZIONE

- Prima di cambiare il filtro o pulire, spegnere l'unità e scollegare l'alimentatore.
- Quando si rimuove il filtro, non toccare le parti metalliche dell'unità. I bordi metallici vivi possono tagliare.
- Non utilizzare l'acqua per pulire l'interno dell'unità interna. Ciò potrebbe distruggere l'isolante e causare scosse elettriche.
- Non esporre il filtro alla luce solare diretta quando asciuga. Questo può restringere il filtro.
- Qualsiasi manutenzione e pulizia dell'unità esterna deve essere eseguita da un rivenditore autorizzato o da un fornitore di servizi autorizzato.
- Eventuali riparazioni di unità deve essere eseguita da un rivenditore autorizzato o da un fornitore di servizi autorizzato.

6.2 MANUTENZIONE DEL CONDIZIONATORE.

6.2.1 MANUTENZIONE - LUNGHI PERIODI DI INATTIVITÀ

Se si prevede di non utilizzare il condizionatore d'aria per un periodo di tempo prolungato, effettuare le seguenti operazioni:



Pulire tutti i filtri



Attivare la funzione VENTOLA fino a quando l'unità non si asciuga completamente



Spegnere l'unità e scollegare l'alimentazione

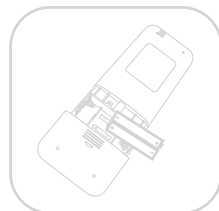

Rimuovere le batterie dal telecomando

Fig. 13

6.2.2 MANUTENZIONE - ISPEZIONE PRE-STAGIONALE

Dopo lunghi periodi di inutilizzo o prima di periodi di utilizzo frequente, eseguire le operazioni seguenti:

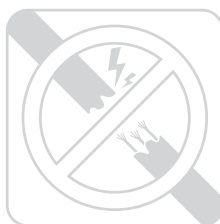

Verificare la presenza di fili danneggiati

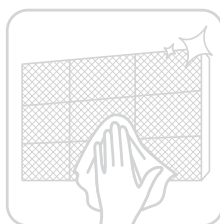

Pulire tutti i filtri



Verificare la presenza di perdite



Assicurarsi che nulla blocchi tutti gli ingressi d'aria e gli sbocchi

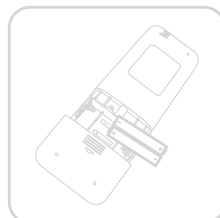
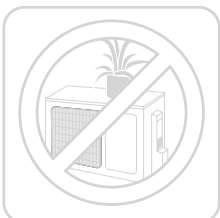

Sostituire le batterie

Fig. 14

7. RISOLUZIONE DEI PROBLEMI



ATTENZIONE

Se si verifica una delle seguenti condizioni, spegnere immediatamente l'unità!

- Il filo è danneggiato o anormalmente caldo
- Si sente odore di bruciato
- L'unità emette suoni forti o anomali
- Si brucia un fusibile di Potenza o l'interruttore scatta di frequente
- Acqua o altri oggetti cadono dentro o dall'uscita dall'unità

NON TENTARE DI RISOLVERE QUESTI PROBLEMI DA SOLI! CONTATTARE IMMEDIATAMENTE UN FORNITORE DI SERVIZI AUTORIZZATO.

PROBLEMI COMUNI

I seguenti problemi non sono un malfunzionamento e nella maggior parte delle situazioni non richiedono riparazioni.

Problema	Cause Possibili
L'unità non si accende quando si preme il pulsante ON / OFF	L'unità ha una funzione di protezione di 3 minuti che protegge l'unità dai sovraccarichi. L'unità non può essere riavviata entro tre minuti dallo spegnimento.
L'unità cambia dalla modalità RAFFREDDAMENTO / RISCALDAMENTO alla modalità VENTOLA	L'unità può modificare la sua impostazione per evitare che il gelo si formi sull'unità. Una volta che la temperatura aumenta, l'unità inizierà a funzionare nuovamente nella modalità selezionata in precedenza. Quando si raggiunge la temperatura impostata, a quel punto l'unità spegne il compressore. L'unità continuerà a funzionare quando la temperatura cambia di nuovo.
L'unità interna emette nebbia bianca	Nelle regioni umide, una grande differenza di temperatura tra l'aria della stanza e l'aria condizionata può causare nebbia bianca.
Entrambe le unità interna ed esterna emettono nebbia bianca	Quando l'unità si riavvia in modalità RISCALDAMENTO dopo lo scongelamento, la nebbia bianca può essere emessa a causa dell'umidità generata dal processo di scongelamento.
L'unità interna è rumorosa	Un impetuoso suono d'aria può verificarsi quando la feritoia reimposta la sua posizione. Un cigolio può verificarsi dopo l'esecuzione dell'unità in modalità RISCALDAMENTO a causa dell'espansione e della contrazione delle parti di plastica dell'unità.
Sia l'unità interna che l'unità esterna fanno rumore	Basso sibilo durante il funzionamento: Questo è normale ed è causato dal gas refrigerante che scorre attraverso le unità sia interne che esterne. Basso sibilo quando il sistema si avvia, ha appena smesso di funzionare, o è in scongelamento: Questo rumore è normale ed è causato dall'arresto o dal cambio di direzione del gas refrigerante. Cigolio: La normale espansione e contrazione delle parti di plastica e metallo causate da variazioni di temperatura durante il funzionamento possono causare rumori cigolanti.
L'unità esterna è rumorosa	L'unità produrrà suoni diversi in base alla sua attuale modalità operativa.
La polvere viene emessa dall'unità interna o esterna	L'unità può accumulare polvere durante lunghi periodi di inutilizzo, che verrà emessa quando l'unità si accende. Ciò può essere attenuato coprendo l'unità durante i lunghi periodi di inutilizzo.
L'unità emette un cattivo odore	L'unità può assorbire odori dall'ambiente (come mobili, cottura, sigarette, ecc.) che saranno emessi durante il funzionamento. I filtri dell'unità, se ammuffiti, devono essere puliti.
La ventola dell'unità esterna non funziona	Durante il funzionamento, la velocità della ventola viene controllata per ottimizzare il funzionamento del prodotto.
Il funzionamento è irregolare, imprevedibile o l'unità non risponde	L'interferenza delle torri dei telefoni cellulari e dei ripetitori remoti può causare il malfunzionamento dell'unità. In questo caso, provare a eseguire le operazioni seguenti: Scollegare l'alimentazione, quindi ricollegare. Premere il pulsante ON/OFF sul telecomando per riavviare.

NOTA: Se il problema persiste, contattare un rivenditore locale o il centro assistenza clienti più vicino. Fornire loro una descrizione dettagliata del malfunzionamento dell'unità e del numero di modello



ATTENZIONE

In caso di problemi, prima di rivolgersi a un'azienda di riparazioni, verificare i seguenti punti.









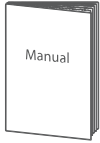
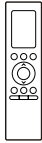

Problema	Cause Possibili	Soluzione
Scarse Prestazioni di Raffreddamento	L'impostazione della temperatura può essere superiore alla temperatura ambiente	Abbassare l'impostazione della temperatura
	Lo scambiatore di calore sull'unità interna o esterna è sporco	Contattare un centro di assistenza autorizzato per pulire lo scambiatore di calore interessato
	Il filtro dell'aria è sporco	Rimuovere il filtro e pulirlo secondo le istruzioni
	L'ingresso d'aria o l'uscita d'aria di entrambe le unità sono bloccati	Spegnere l'unità, rimuovere l'ostruzione e riaccenderla
	Porte e finestre sono aperte	Assicurarsi che tutte le porte e le finestre siano chiuse durante il funzionamento dell'unità
	Il calore eccessivo è generato dalla luce solare	Chiudere le finestre e le tende durante i periodi di forte calore o sole splendente
	Troppe fonti di calore nella stanza (persone, computer, dispositivi elettronici, ecc.)	Ridurre la quantità di fonti di calore
	Basso refrigeramento a causa di perdite o uso prolungato	Controllare che non vi siano perdite, contattare un centro di assistenza autorizzato
L'unità non funziona	La funzione SILENZIO è attivata (funzione opzionale)	La funzione SILENZIO può ridurre le prestazioni del prodotto riducendo la frequenza operativa. Disattivare la funzione SILENZIO.
	Interruzione dell'alimentazione	Attendere il ripristino dell'alimentazione
	L'alimentazione è spenta	Accendere l'alimentazione
	Il fusibile è bruciato	Rivolgersi a un centro di assistenza autorizzato per sostituire il fusibile
	Le batterie del telecomando sono scariche	Sostituire le batterie
	La protezione dell'Unità di tre minuti è stata attivata	Attendere tre minuti dopo il riavvio dell'unità
L'unità si avvia e si arresta frequentemente	Il timer è attivo	Disattivare il timer
	C'è troppo o troppo poco refrigerante nel sistema	Controllare che non vi siano perdite, contattare un centro di assistenza autorizzato
	Il gas o l'umidità non comprimibili sono entrati nel sistema.	Controllare che non vi siano perdite, contattare un centro di assistenza autorizzato
	Il compressore è rotto	Controllare che non vi siano perdite, contattare un centro di assistenza autorizzato
Scarse prestazioni di riscaldamento	La tensione è troppo alta o troppo bassa	Rivolgersi a un centro di assistenza autorizzato e installare un pressostato per regolare la tensione
	La temperatura esterna è estremamente bassa	Utilizzare un dispositivo di riscaldamento ausiliario
	L'aria fredda sta entrando attraverso porte e finestre	Assicurarsi che tutte le porte e le finestre siano chiuse durante l'uso
Le spie continuano a lampeggiare	L'unità può interrompere l'operazione o continuare a funzionare in modo sicuro. Se le spie continuano a lampeggiare o vengono visualizzati codici di errore, attendere circa 10 minuti. Il problema può risolversi da solo. In caso contrario, scollegare l'alimentazione, quindi collegarla di nuovo. Accendere l'unità. Se il problema persiste, scollegare l'alimentazione e contattare il centro assistenza clienti più vicino.	Controllare che non vi siano perdite, contattare un centro di assistenza autorizzato
Il codice di errore viene visualizzato e inizia con le lettere come segue nella visualizzazione della finestra dell'unità interna: E (x), P (x), F (x) EH (xx), EL (xx), EC (xx) PH (xx), PL (xx), PC (xx)		

NOTA: Se il problema persiste dopo l'esecuzione dei controlli e la diagnostica di cui sopra, spegnere immediatamente l'unità e contattare il centro di assistenza autorizzato.

8. INIZIAMO A INSTALLARE IL VOSTRO AC

CONTROLLARE GLI ACCESSORI

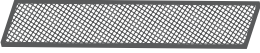
Il condizionatore d'aria è dotato dei seguenti accessori. Utilizzare tutte le parti e gli accessori di installazione per installare il condizionatore d'aria. Un'installazione impropria può causare perdite d'acqua, scosse elettriche e incendi o causare guasti all'apparecchiatura. Gli articoli non sono inclusi nel condizionatore d'aria deve essere acquistato separatamente.

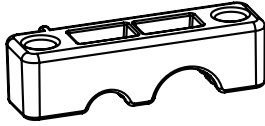
Nome degli Accessori	Quantità (pz)	Forma	Nome degli Accessori	Quantità (pz)	Forma
Manuale	1-3		Telecomando	1	
Giunto di scarico (per modelli di raffreddamento e riscaldamento)	1		Batteria	2	
Guarnizione (per modelli di raffreddamento e riscaldamento)	1		Supporto del telecomando (acquistabile separatamente)	1	
Piastra di montaggio	1		Vite di fissaggio per il supporto del telecomando (acquistabile separatamente)	2	
Ancora	5 ~ 8 (Dipende dal modello)		Filtro Piccolo (Devono essere installati sul retro del filtro dell'aria principale dal tecnico autorizzato durante l'installazione della macchina)	1~2 (Dipende dal modello)	
Vite di fissaggio piastra di montaggio	5 ~ 8 (Dipende dal modello)		Morsetto per cavo (Solo per alcune unità) Durante il cablaggio in loco, se si sceglie l'alimentazione esterna e il diametro del filo diminuisce, è necessario utilizzare questo serracavo per sostituire il serracavo già installato nella scatola dei fili, al fine di aggirare saldamente il filo.	1	

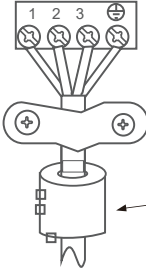
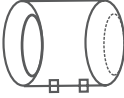
Nome	Forma	Quantità (pz)
Collegamento dell'assieme di tubazione	Lato liquido	Ø 6,35 (1/4")
		Ø 9,52 (3/8")
	Lato gas	Ø 9,52 (3/8")
		Ø 12,7 (1/2")
		Ø 16 (5/8")
		Ø 19 (3/4")
Anello magnetico e cintura (se fornito, fare riferimento allo schema elettrico per installarlo sul cavo di connessione.)	  <p>Far passare la cintura attraverso il foro dell'anello magnetico per fissarla sul cavo</p>	Varia a seconda del modello

9. PANORAMICA DELL'INSTALLAZIONE



NOTA SULLE ILLUSTRAZIONI:

Le illustrazioni in questo manuale sono per scopi esplicativi. La forma effettiva dell'unità interna può essere leggermente diversa. Prevalere il prodotto fisico.

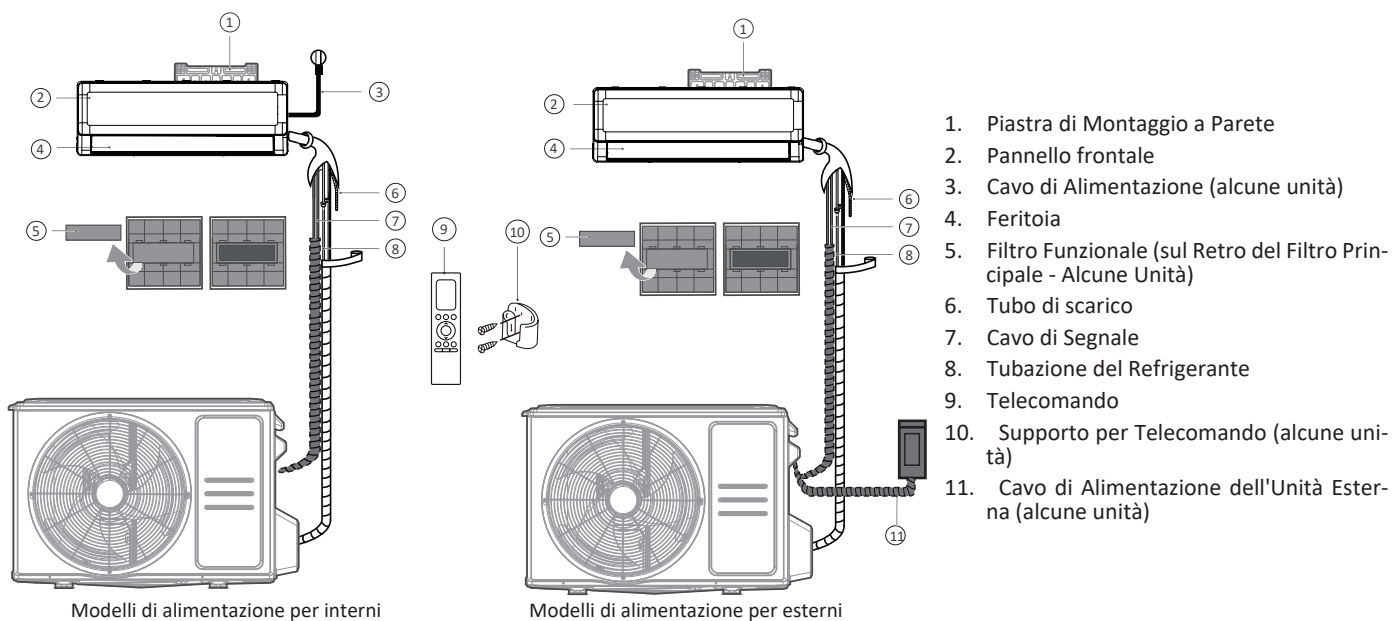

Fig. 15

SI CONSIGLIA DI AVERE I SEGUENTI ATTREZZI A DISPOSIZIONE



Guanti



Cacciavite & Chiave

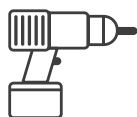

Trapano a martello

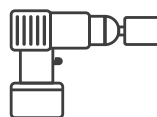

Carotiere



Occhiali & maschere



Nastro in vinile

Fig. 16

10. RIEPILOGO DELL'INSTALLAZIONE - UNITÀ INTERNA

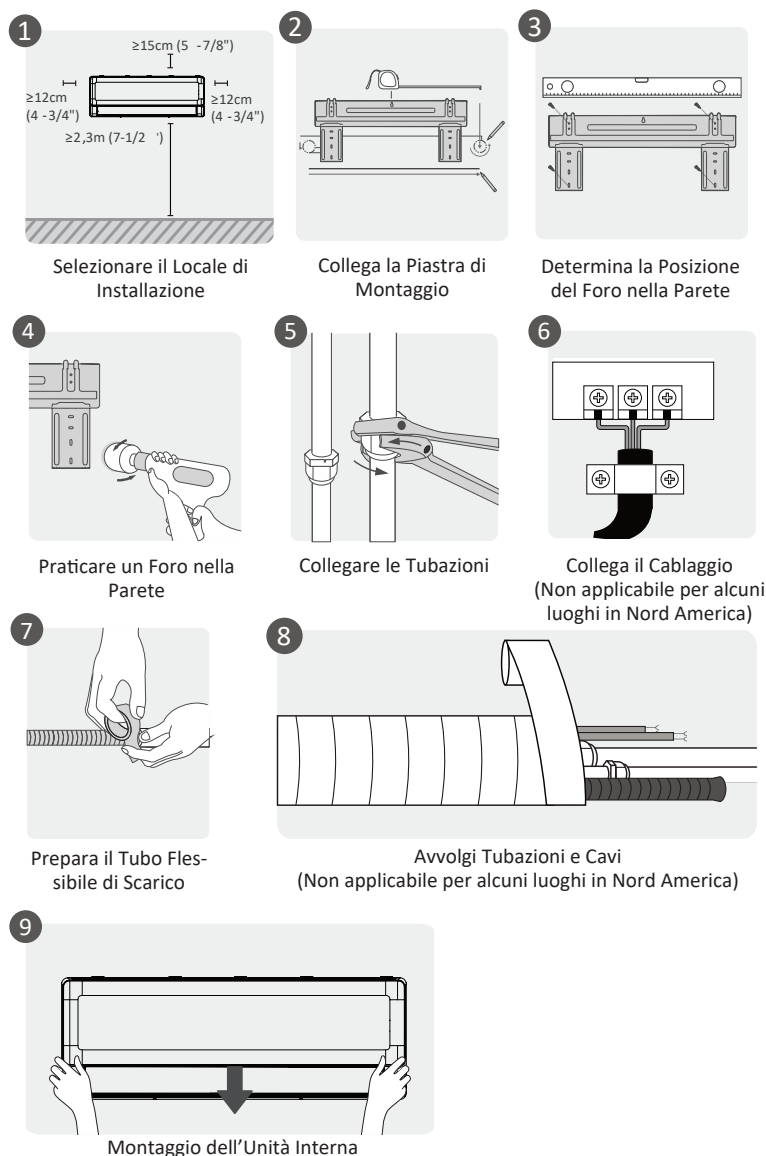

Fig. 17

11. INSTALLARE L'UNITÀ INTERNA

11.1 SELEZIONARE IL LOCALE DI INSTALLAZIONE



NOTA: PRIMA DELL'INSTALLAZIONE

Prima di installare l'unità interna, fare riferimento all'etichetta sulla confezione del prodotto per assicurarsi che il numero di modello dell'unità interna corrisponda al numero di modello dell'unità esterna.

Di seguito sono riportati gli standard che consentono di scegliere una posizione appropriata per l'unità.

LE POSIZIONI DI INSTALLAZIONE APPROPRIATE SODDISFANO I SEGUENTI STANDARD:



Buona circolazione dell'aria



Drenaggio conveniente



Il rumore dell'unità non disturba le altre persone.

Spazio sicuro e solido: non è soggetto alle vibrazioni



Abbastanza forte da sostenere il peso dell'unità



Una posizione ad almeno un metro da tutti gli altri dispositivi elettrici (ad esempio, TV, radio, computer)

Fig. 18



NON installare l'unità nelle seguenti posizioni:

- Vicino a qualsiasi fonte di calore, vapore o gas combustibile
- Vicino a qualsiasi ostacolo che può bloccare la circolazione dell'aria
- Vicino a oggetti infiammabili come tende o vestiti
- Vicino alla porta
- In un luogo soggetto alla luce solare diretta



NOTA: PER L'INSTALLAZIONE DEL PRODOTTO
Se non ci sono tubazioni fisse del refrigerante:

Durante la scelta di una posizione, tenere presente che è necessario lasciare ampio spazio per un foro nella parete (vedi Praticare un foro sulla parete per la fase di tubazione di connessione) dedicato al cavo di segnale e alle tubazioni del refrigerante, che collegano le unità interne ed esterne. La posizione predefinita per tutte le tubazioni è sul lato destro dell'unità interna (mentre è rivolta verso l'unità). Tuttavia, l'unità può ospitare tubazioni sia a sinistra che a destra.

11.2 TRAPANARE FORO PARETE PER TUBI DI CONNESSIONE

DETERMINARE LA POSIZIONE DEL FORO NELLA PARETE



NOTA: PER PARETE IN CONCRETO O MATTONI

Se il muro è realizzato di mattoni, cemento o materiale simile, praticare fori con un diametro di 5 mm (0,2 pollici-diametro) nel muro e inserire gli ancoraggi a manicotto forniti. Poi fissare la piastra di montaggio alla parete tramite serrare le viti direttamente negli ancoraggi a clip.

PASSAGGIO 1:

Rimuovere la vite che fissa la piastra di montaggio sul retro dell'unità interna.

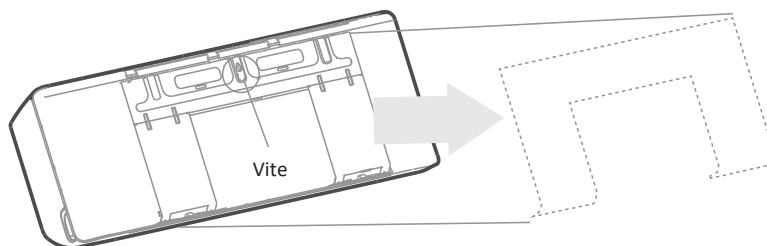
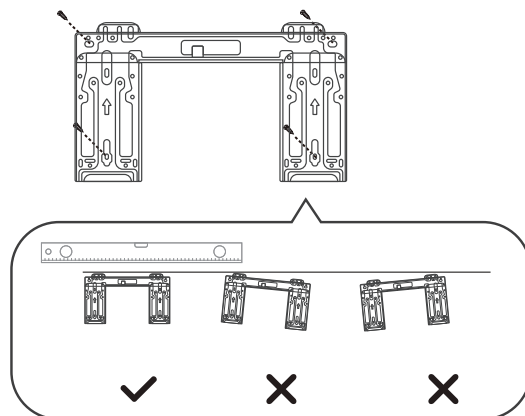

Fig. 19

PASSAGGIO 2:

Fissare la piastra di montaggio alla parete con le viti fornite. Assicurarsi che la piastra di montaggio sia piatta e contro la parete.



Corretto orientamento della piastra di montaggio

Fig. 20

PASSAGGIO 3:

Conferma la piastra di montaggio che possiedi.

Diversi modelli hanno piastre di montaggio diverse. Per determinare la posizione ottimale, fare riferimento alle dimensioni della piastra di montaggio riportate di seguito. La forma della piastra di montaggio può essere leggermente diversa, ma le dimensioni di installazione sono le stesse.

UNITÀ: MM (POLLICI)
NVL26R

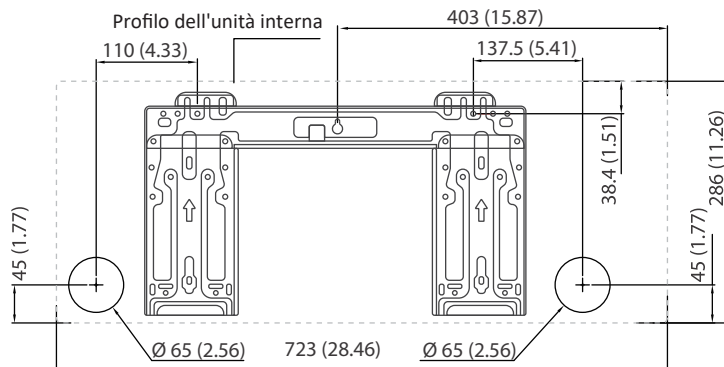

Fig. 21

NVL35R

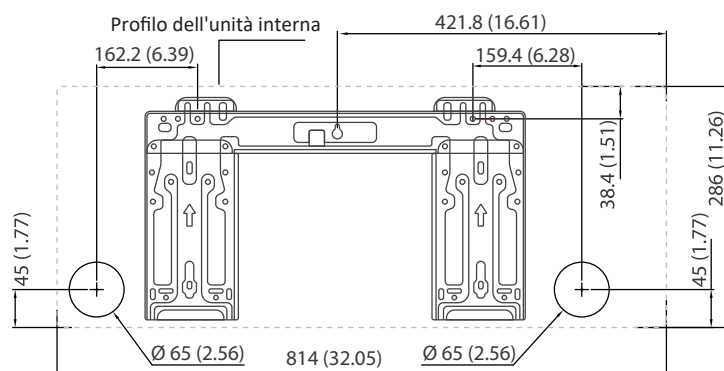

Fig. 22

NVL53R

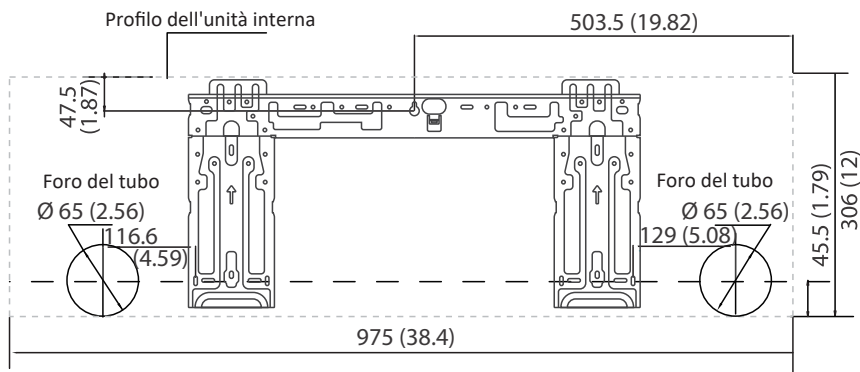

Fig. 23

NVL70R

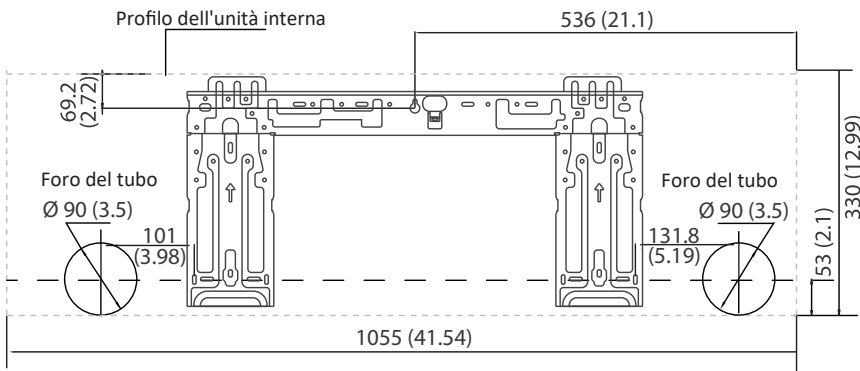

Fig. 24

PRATICARE UN FORO NELLA PARETE



ATTENZIONE

Quando si trapano il foro della parete, assicurarsi di evitare fili, impianti idraulici e altri componenti sensibili.

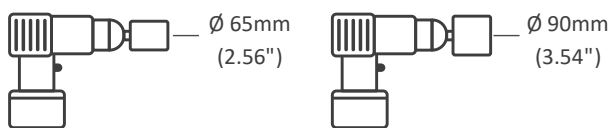

Utilizzando una carotatrice da 65 mm (2,56") o 90 mm (3,54")
(a seconda dei modelli) esterni

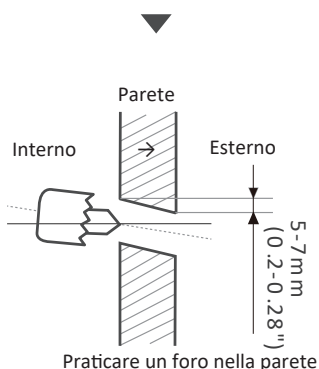
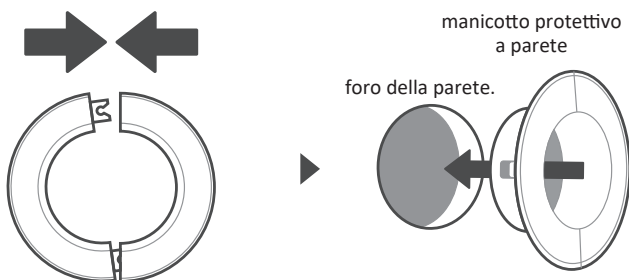

Fig. 25

PASSAGGIO 1:

Praticare un foro nella parete con il carotiere a 65mm (2,56") o 90mm (3,54") (dipende dai modelli) Assicurarsi che il foro sia forato con un leggero angolo verso il basso, in modo che l'estremità esterna del foro sia inferiore all'estremità interna di circa 5mm a 7mm (0,2-0,28"). Ciò garantirà un adeguato drenaggio dell'acqua



Posizionare il paramano nel foro.

Fig. 26

PASSAGGIO 2:

Posizionare la cuffia protettiva nel foro, in modo da proteggere i bordi del foro e sigillarlo al termine del processo di installazione.



NOTA: DIMENSIONE DEL FORO DELLA PARETE

La dimensione del foro della parete è determinata dalla tubazione connettiva. Quando la dimensione del tubo del lato gas è Ø 16mm (5/8") o più, il foro a parete deve essere di 90mm (3,54"). Se la dimensione del tubo del lato gas è inferiore a Ø 16 mm (5/8"), il foro a parete deve essere di 65 mm (2,56").

11.3 INSTALLARE IL TUBO DEL REFRIGERANTE & IL TUBO DI SCARICO



NOTE

Le tubazioni del refrigerante si trovano all'interno di un manicotto isolante attaccato al retro dell'unità. È necessario preparare la tubazione prima di passarla attraverso il foro della parete. Per istruzioni dettagliate sui requisiti di coppia di serraggio e di fissaggio dei tubi, sulla tecnica, ecc. consultare la sezione "Collegamento delle tubazioni del refrigerante" del presente manuale.

COLLEGARE LE TUBAZIONI DEL REFRIGERANTE

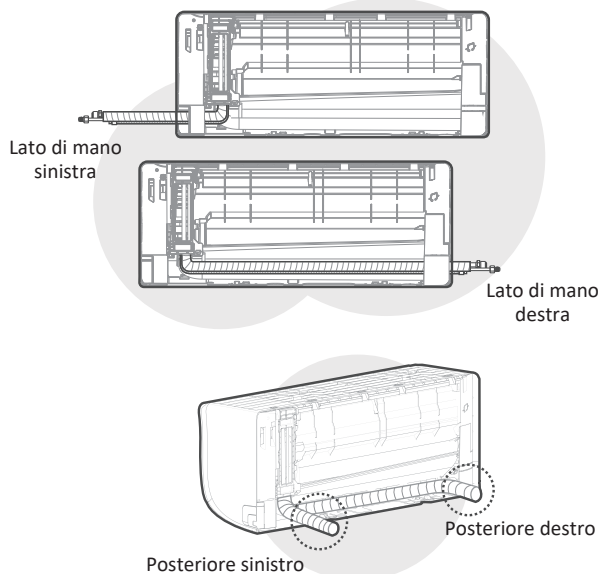

Fig. 27

QUATTRO LATI PER L'USCITA DELLE TUBAZIONI

In base alla posizione del foro della parete rispetto alla piastra di montaggio, scegliere il lato da cui la tubazione uscirà dall'unità. Hai quattro opzioni per la direzione di uscita della tubazione.

NOTA SUL COLLEGAMENTO DELLE TUBAZIONI

In alcune località degli Stati Uniti, è necessario utilizzare un tubo per il collegamento del cavo. Per garantire uno spazio sufficiente per il passaggio dei tubi e per far sì che la macchina sia appoggiata alla parete dopo l'installazione, si consiglia di collegare il tubo di scarico sul lato destro (quando si è rivolti verso il retro dell'unità).

Quando si scelgono le tubazioni per il lato sinistro o destro, assicurarsi che i tubi escano orizzontalmente per non compromettere l'installazione del telaio inferiore.



ATTENZIONE

Prestare estrema attenzione a non ammaccare o danneggiare le tubazioni mentre le si piega lontano dall'unità. Eventuali ammaccature nelle tubazioni influenzeranno le prestazioni dell'unità.

COLLEGARE LE TUBAZIONI DEL REFRIGERANTE

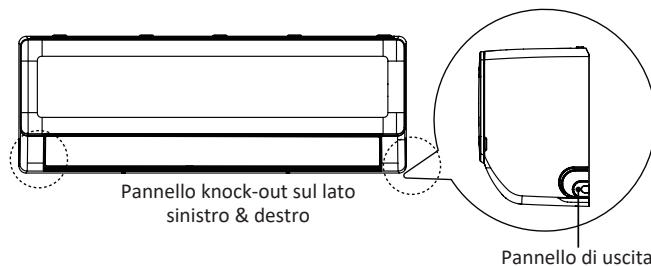

Fig. 28

1. Se il foro della parete si trova dietro l'unità, mantenere il pannello di uscita in posizione. Se il foro della parete si trova sul lato dell'unità interna, rimuovere il pannello di plastica di uscita da quel lato dell'unità. Utilizzare pinze o forbici se il pannello di plastica è troppo difficile da rimuovere a mano.
2. La scanalatura è stata fatta nel pannello di uscita per tagliarla comodamente. La dimensione della fessura è determinata dal diametro delle tubazioni.
3. Se le tubazioni di connessione esistenti sono già incorporate nella parete, procedere direttamente alla fase Collegamento del tubo flessibile dello scarico. Se non ci sono tubazioni incorporate, collegare le tubazioni del refrigerante dell'unità interna alle tubazioni di connessione che collegano l'unità interna e quella esterna.

Fare riferimento alla sezione "Collegamento delle tubazioni refrigerante" di questo Manuale per istruzioni dettagliate.



ATTENZIONE

Per le unità adottare i seguenti connettori del tubo, si prega di eseguire rigorosamente l'operazione di tubazione secondo le seguenti istruzioni.

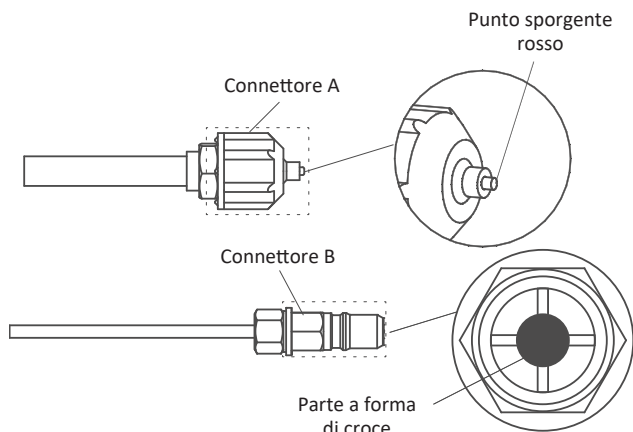

Fig. 29

- Prima di eseguire il collegamento delle tubazioni del refrigerante, indossare sempre guanti e occhiali da lavoro e ricordare che non si consentono affrontare direttamente le persone con i connettori A e B.
- Continuare a premere la parte a forma di croce del connettore B con uno strumento per circa 5 ~ 10 secondi finché il punto sporgente rosso del connettore A si ritrae completamente.
- Rimuovere i connettori A e B, poi eseguire il collegamento delle tubazioni del refrigerante tra unità interna e unità esterna.

COLLEGARE IL TUBO DI SCARICO

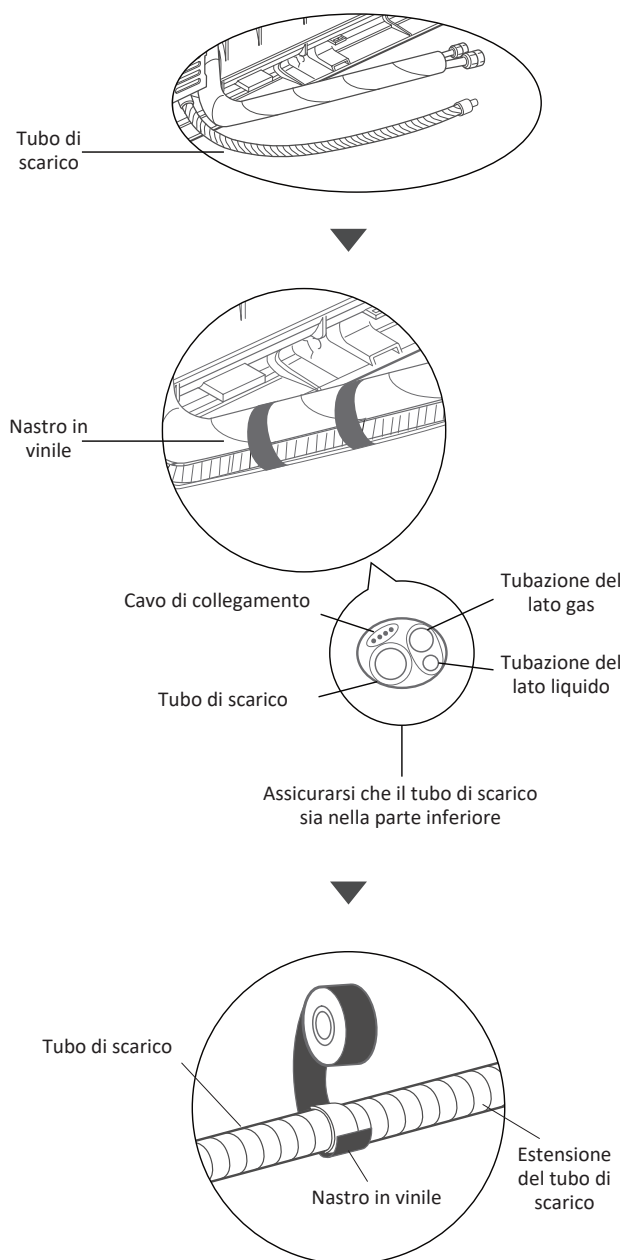

Fig. 30

PASSAGGIO 1:

Il tubo di scarico può essere collegato al lato sinistro o destro. Per garantire un corretto drenaggio, collegare il tubo flessibile di scarico allo stesso lato in cui le tubazioni del refrigerante escono dall'unità. Collegare la prolunga del tubo flessibile di scarico (da acquistare separatamente) all'estremità del tubo flessibile di scarico.

- Avvolgere saldamente il punto di connessione con nastro in teflon per garantire una buona tenuta e prevenire perdite.
- Per la parte del tubo flessibile di scarico che rimarrà all'interno, avvolgerla con isolante di schiuma per tubo, al fine di evitare la condensa.
- Rimuovere il filtro dell'aria e versare una piccola quantità di acqua nella vaschetta di scarico per assicurarsi che l'acqua scorra dall'unità senza intoppi.



ATTENZIONE
TAPPARE IL FORO DI SCARICO INUTILIZZATO

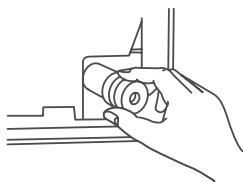
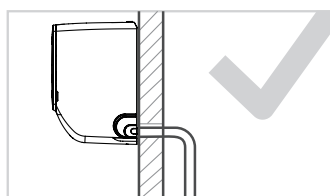

Fig. 31

Per evitare perdite indesiderate, devi collegare il foro di scarico non utilizzato con il tappo di gomma fornito.



NOTA SUL POSIZIONAMENTO DEL TUBO DI SCARICO
Assicurarsi di disporre il tubo di scarico in base alle seguenti cifre



CORRETTO

Assicurarsi che non ci siano attorcigliamenti o ammaccature nel tubo flessibile di scarico per garantire un corretto drenaggio.

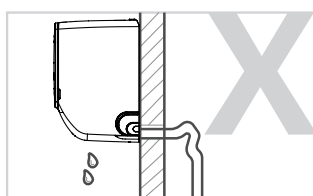

NON CORRETTO

I nodi nel tubo flessibile di scarico creeranno trappole d'acqua.

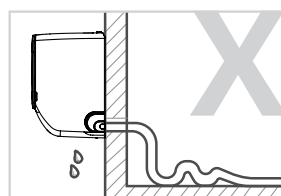

NON CORRETTO

I nodi nel tubo flessibile di scarico creeranno trappole d'acqua.

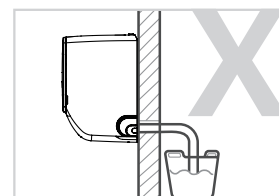

NON CORRETTO

Non posizionare l'estremità del tubo flessibile di scarico in acqua o in contenitori che raccolgono acqua. Ciò impedirà un corretto drenaggio.

Fig. 32

11.4 PREPARAZIONE DEL LAVORO ELETTRICO



AVVERTENZA

- PRIMA DI ESEGUIRE QUALSIASI LAVORO ELETTRICO, LEGGERE QUESTE NORMATIVE
- PRIMA DI ESEGUIRE QUALSIASI OPERAZIONE ELETTRICA O RELATIVA AL CABLAGGIO, SPEGNERE L'ALIMENTAZIONE PRINCIPALE AL SISTEMA.

1. Tutti i cablaggi devono essere conformi ai codici elettrici locali e nazionali, alle normative, e devono essere installati da un elettricista autorizzato.
2. Tutti i collegamenti elettrici devono essere effettuati secondo il diagramma di connessione elettrica situato sui pannelli delle unità interne ed esterne. Se c'è un grave problema di sicurezza con l'alimentazione, interrompere immediatamente il lavoro.
3. Spiegare le motivazioni al cliente e rifiutare di installare l'unità fino a quando il problema di sicurezza non viene risolto correttamente.
4. Se si collega l'alimentazione a un cablaggio fisso, un interruttore, o un interruttore che scollega tutti i poli e ha una separazione di contatto di almeno $\frac{1}{8}$ " (3 mm) deve essere incorporato nel cablaggio fisso. Un tecnico qualificato deve utilizzare un interruttore o un interruttore che scollega tutti i poli approvato.
5. Collegare l'unità solo a una singola presa di circuito di diramazione. Non collegare un altro apparecchio a tale presa.
6. Assicurarsi di porre adeguatamente a terra il condizionatore d'aria.
7. Ogni filo deve essere saldamente collegato. Il cablaggio allentato può causare il surriscaldamento del terminale, con conseguente malfunzionamento del prodotto e possibili incendi.
8. Non lasciare che i fili si tocchino o si adagino contro i tubi refrigeranti, il compressore o le parti in movimento all'interno dell'unità.
9. Per evitare una scossa elettrica, non toccare mai i componenti elettrici subito dopo che l'alimentazione è stata spenta. Dopo aver spento l'alimentazione, attendere sempre 10 minuti o più prima di toccare i componenti elettrici.
10. La tensione di potenza deve essere compresa nel 90-110% della tensione nominale. Un'alimentazione insufficiente può causare malfunzionamenti, scosse elettriche o incendi.



ATTENZIONE
Si devono eseguire rigorosamente tutti i cablaggi in conformità con lo schema elettrico situato sul retro del pannello frontale dell'unità interna.

COLLEGARE CAVI DI SEGNALE E ALIMENTAZIONE

Il cavo di segnale consente la comunicazione tra l'unità interna e quella esterna. È necessario scegliere la corretta dimensione del cavo prima di prepararlo per il collegamento.

Tipi di Cavi

- Cavo di Alimentazione Interno (se applicabile): H05VV-F o H05V2V2-F
- Cavo di Alimentazione Esterno: H07RN-F o H05RN-F
- Cavo di Segnale: H07RN-F

Area Trasversale Minima dei Cavi di Alimentazione e Segnale (Per riferimento)

Corrente Nominale dell'Apparecchio (A)	Area Trasversale Nominale (mm ²)
> 3 e ≤ 6	0,75
> 6 e ≤ 10	1
> 10 e ≤ 16	1,5
> 16 e ≤ 25	2,5
> 25 e ≤ 32	4
> 32 e ≤ 40	6

SCEGLIERE LA DIMENSIONE DEL CAVO GIUSTA

La dimensione del cavo di alimentazione, del cavo di segnale, del fusibile e dell'interruttore necessari è determinata dalla corrente massima dell'unità. La corrente massima è indicata sulla targhetta situata sul pannello laterale dell'unità. Fare riferimento a questa targhetta per scegliere il cavo, il fusibile o l'interruttore.

1. Aprire il pannello frontale dell'unità interna.
2. Utilizzando un cacciavite, aprire il coperchio della scatola di cavi sul lato destro dell'unità. Questo rivelerà la morsettiere.
3. Svitare il morsetto del cavo sotto la morsettiere e posizionarlo di lato.
4. Rimuovere il pannello di plastica in basso a sinistra.
5. Alimentare il cavo di segnale attraverso questa fessura, dal retro dell'unità alla parte anteriore.
6. Collegare il cavo in base allo schema elettrico dell'unità interna collegare l'aletta a U ed avvitare saldamente ciascun cavo al suo terminale corrispondente.
7. Dopo aver verificato che ogni connessione sia sicura, utilizzare il morsetto del cavo per fissare il cavo di segnale all'unità. Avvitare saldamente il morsetto del cavo.
8. Chiudere il coperchio del filo sulla parte anteriore dell'unità e il pannello di plastica sul retro.



NON CONFONDERE FILI VIVI E NULLI

Questo è pericoloso e può causare il malfunzionamento dell'unità di condizionamento dell'aria.

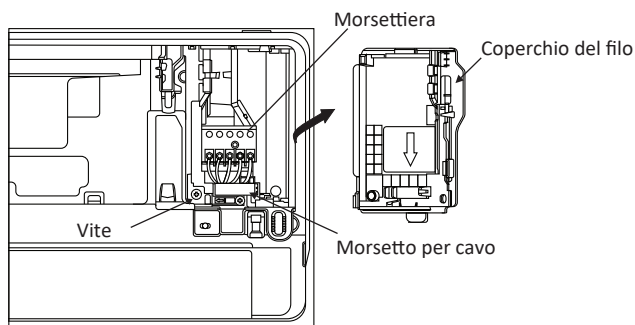

Fig. 33

Nota:

Per alcune unità che richiedono il collegamento dei cavi di alimentazione in loco, è necessario rimuovere il telaio anteriore, far passare il cavo di alimentazione attraverso il foro per l'incrocio dei cavi nel foro passo cavo sul retro dell'unità interna, quindi estrarlo dal lato anteriore e fissarlo con un fermacavo come mostrato nella figura seguente.

Dopo che il cavo di alimentazione è passato attraverso il serracavo, spellare il filo a 10 mm dall'estremità, quindi collegarlo al terminale.

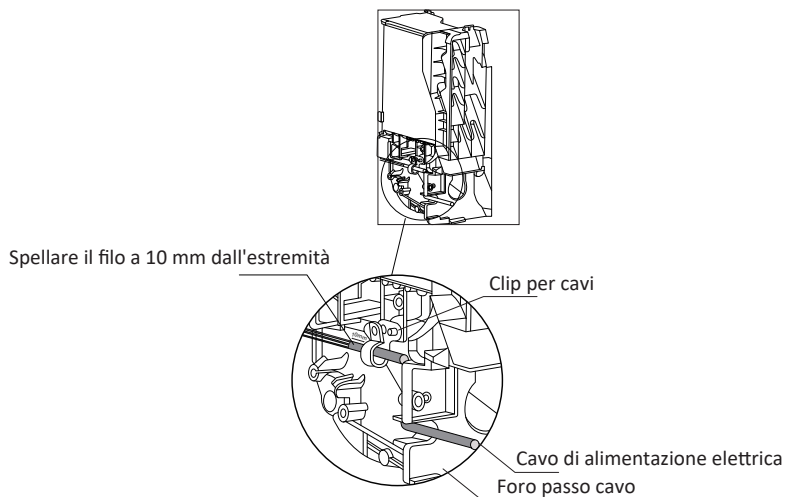
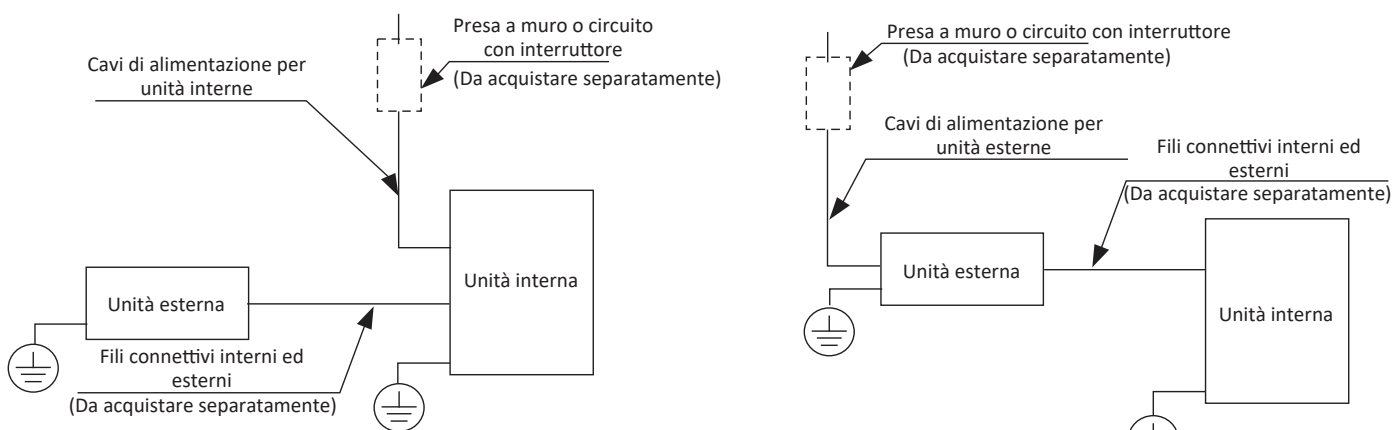

Fig. 34



Modelli di alimentazione per interni

Modelli di alimentazione per esterni

Fig. 35

11.5 AVVOLGERE TUBAZIONI & CAVI



NOTE

Prima di far passare le tubature e il tubo di scarico attraverso il foro della parete, è necessario raggrupparli per risparmiare spazio, proteggerli e isolarli.

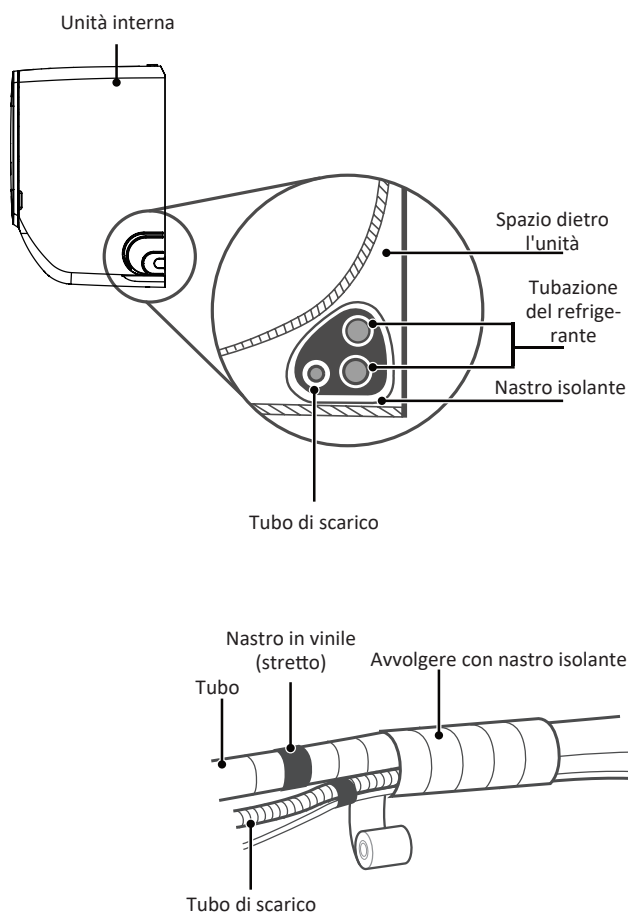

Fig. 36

PASSAGGIO 1:

Avvolgere il tubo di scarico e i tubi del refrigerante come "Fig. 36".

PASSAGGIO 2:

Utilizzando nastro adesivo vinilico, collegare il tubo flessibile di scarico alla parte inferiore dei tubi del refrigerante.

PASSAGGIO 3:

Con il nastro isolante, avvolgere saldamente i tubi del refrigerante e il tubo di scarico. Ricontrollare che tutti gli oggetti siano raggruppati in un fascio.

PASSAGGIO 4:

Dopo aver completato il cablaggio e il collegamento delle tubazioni, reinstallare il telaio inferiore.

IL TUBO FLESSIBILE DI SCARICO DEVE ESSERE SUL FONDO

Assicurarsi che il tubo flessibile di scarico si trovi nella parte inferiore del fascio. Posizionare il tubo di scarico nella parte superiore del fascio può causare la fuoriuscita dalla vaschetta di scarico, che può portare a incendi o danni causati dall'acqua.

NON AVVOLGERE LE ESTREMITÀ DELLE TUBAZIONI

Quando si avvolge il fascio, tenere le estremità delle tubazioni non avvolte. Devi accedere per verificare la presenza di perdite alla fine del processo di installazione (fare riferimento alla sezione "Controlli Elettrici" e "Controlli di Perdite" del presente manuale).

11.6 MONTAGGIO DELL'UNITÀ INTERNA

Se hai installato una nuova tubazione connettiva all'unità esterna, eseguire le seguenti operazioni:

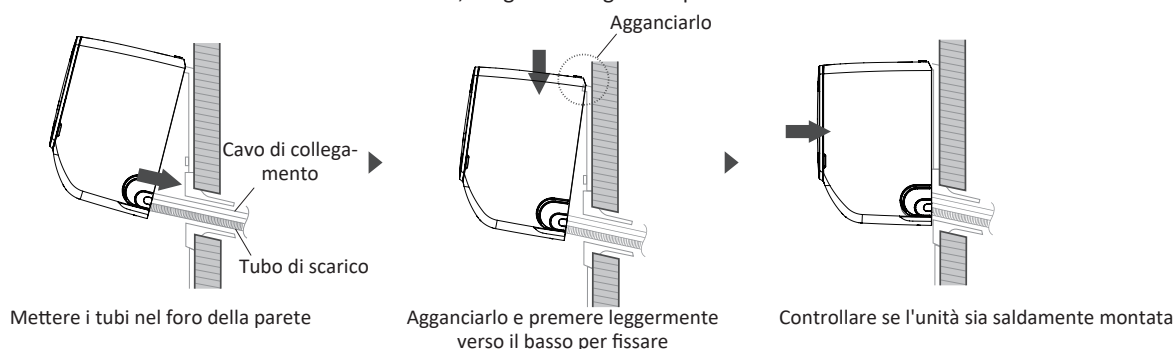
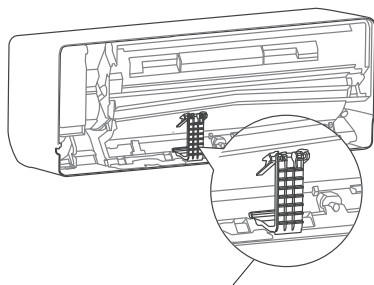

Fig. 37

- Se hai già fatto passare le tubazioni del refrigerante attraverso il foro sulla parete, procedi al passaggio 4.
- In caso contrario, ricontrollare che le estremità dei tubi del refrigerante siano sigillate per evitare che sostanze sporche o materiali estranei entrino nei tubi.

- Passare lentamente il fascio avvolto composto dai tubi del refrigerante, tubo flessibile di scarico e cavo di segnale, attraverso il foro nel muro.
- Agganciare la parte superiore dell'unità interna sul gancio superiore della piastra di montaggio.
- Verificare che l'unità sia agganciata saldamente per il montaggio, applicando una leggera pressione sui lati sinistro e destro dell'unità. L'unità non deve scuotersi o spostarsi.
- Usando una pressione uniforme, spingere verso il basso sulla metà inferiore dell'unità. Continuare a spingere verso il basso fino a quando l'unità non si aggancia ai ganci lungo la parte inferiore della piastra di montaggio.
- Ancora una volta, verificare che l'unità sia saldamente montata applicando una leggera pressione sui lati sinistro e destro dell'unità.



Supporto sul retro dell'unità

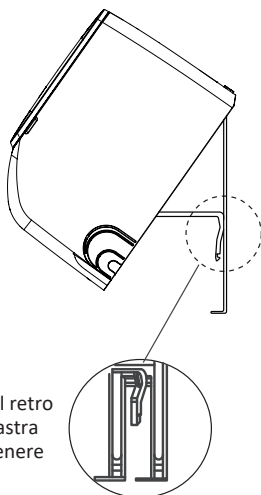

Utilizzare il supporto sul retro dell'unità contro la piastra di montaggio per sostenere l'unità

Fig. 38

Se le tubazioni del refrigerante sono già incorporate nella parete, eseguire le operazioni seguenti:

- Agganciare la parte superiore dell'unità interna sul gancio superiore della piastra di montaggio.
- Utilizzare il supporto sul retro dell'unità per sostenerla, in modo da avere spazio sufficiente per collegare le tubazioni del refrigerante, il cavo di segnale e il tubo di scarico.
- Collegare il tubo flessibile di scarico e le tubazioni del refrigerante (fare riferimento alla sezione **Collegamento delle Tubazioni del Refrigerante** di questo manuale per le istruzioni).
- Mantenere il punto di connessione del tubo esposto per eseguire il test di tenuta (fare riferimento alla **sezione Controlli Elettrici e Controlli delle Perdite** di questo manuale).
- Dopo il test di tenuta, avvolgere il punto di connessione con nastro isolante.
- Sganciare il supporto che sostiene l'unità.
- Usando una pressione uniforme, spingere verso il basso sulla metà inferiore dell'unità. Continuare a spingere verso il basso fino a quando l'unità non si aggancia ai ganci lungo la parte inferiore della piastra di montaggio.



NOTA: L'UNITÀ È REGOLABILE

Tieni conto che i ganci sulla piastra di montaggio sono più piccoli dei fori sul retro dell'unità. Se non c'è un ampio spazio per collegare tubi incorporati all'unità interna, si può regolare l'unità a sinistra o a destra di circa 50 mm (1,96 pollici), a seconda del modello.

50 mm (1,96 pollici)

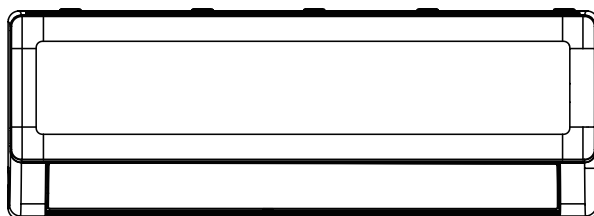

Spostare a sinistra o a destra

Fig. 39

12. INSTALLARE L'UNITÀ ESTERNA

12.1 SELEZIONARE IL LOCALE DI INSTALLAZIONE



NOTA: PRIMA DELL'INSTALLAZIONE

Prima di installare l'unità esterna, è necessario scegliere una posizione appropriata. Di seguito sono riportati gli standard che consentono di scegliere una posizione appropriata per l'unità.

LE POSIZIONI DI INSTALLAZIONE APPROPRIATE SODDISFANO I SEGUENTI STANDARD:

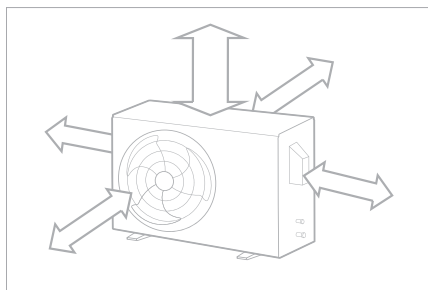

Soddisfare tutti i requisiti spaziali mostrati in Requisiti dello spazio di installazione di cui sopra.



Buona circolazione dell'aria e ventilazione



Stabile e solido: la posizione può supportare l'unità e non vibra.



Il rumore dell'unità non disturba le altre persone.



Protetto da periodi prolungati di luce solare diretta o pioggia.



Laddove siano previste nevicate, adottare misure appropriate per prevenire l'accumulo di ghiaccio e danni alle batterie.

Fig. 40



NOTE

Installare l'unità seguendo i codici e le normative locali, ci possono essere leggeremente differenze tra le diverse regioni.



ATTENZIONE:

CONSIDERAZIONI SPECIALI PER IL TEMPO ESTREMO

Se l'unità è esposta a forte vento:

- Installare l'unità in modo che la ventola di uscita d'aria sia ad un angolo di 90 gradi verso la direzione del vento. Se necessario, costruire una barriera di fronte all'unità per proteggerla da venti estremamente forti. Vedere le figure qui sotto.

Se l'unità è spesso esposta a forti piogge o neve:

- Costruire un riparo sopra l'unità per proteggerlo dalla pioggia o dalla neve. Fare attenzione a non ostruire il flusso d'aria intorno all'unità.

Se l'unità è spesso esposta all'aria salata (lungomare):

- Utilizzare un'unità esterna appositamente progettata per resistere alla corrosione

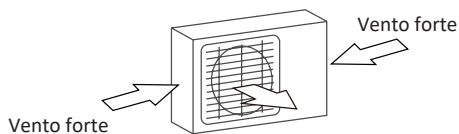

Angolo di 90° rispetto alla direzione del vento

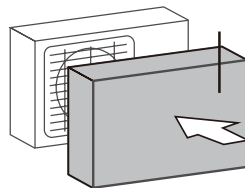

Costruire un deflettore del vento per proteggere l'unità

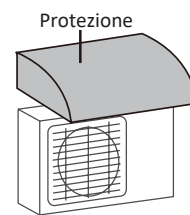

Costruire una protezione per proteggere l'unità

Fig. 41



NON installare l'unità nelle seguenti posizioni:

- Vicino ad un ostacolo che bloccherà l'ingresso e le uscite d'aria.
- Vicino ad animali o piante che saranno danneggiati dallo scarico dell'aria calda.
- In una posizione esposta a grandi quantità di polvere
- Vicino a una strada pubblica, zone affollate, o dove il rumore dall'unità disturberà gli altri.
- Vicino a qualsiasi fonte di gas combustibile.
- In un posizione esposta a quantità eccessive di aria salata.

12.2 INSTALLARE IL GIUNTO DI SCARICO (SOLO UNITÀ POMPA DI CALORE)



NOTA: PRIMA DELL'INSTALLAZIONE

Prima di bullonare l'unità esterna in posizione, è necessario installare il giunto di scarico nella parte inferiore dell'unità. Per le unità dotate di vasca di base integrata con fori multipli per il corretto drenaggio durante lo sbrinamento, non è necessario installare il giunto di drenaggio.

PASSAGGIO 1:

Scoprire il foro della piastra di base dell'unità esterna.

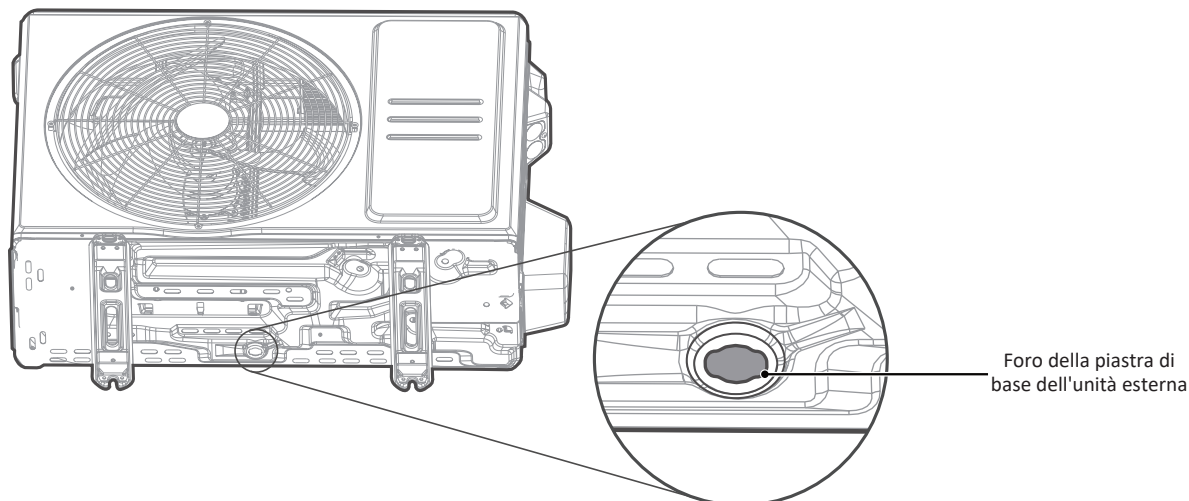

Fig. 42

PASSAGGIO 2:

- Montare la guarnizione all'estremità del giunto di scarico che si collegherà all'unità esterna.
- Inserire il giunto di scarico nel foro nella base dell'unità. Il giunto di scarico farà clic.
- Collegare un'estensione del tubo di scarico (non incluso) al giunto di scarico per reindirizzare l'acqua dall'unità durante la modalità di riscaldamento.

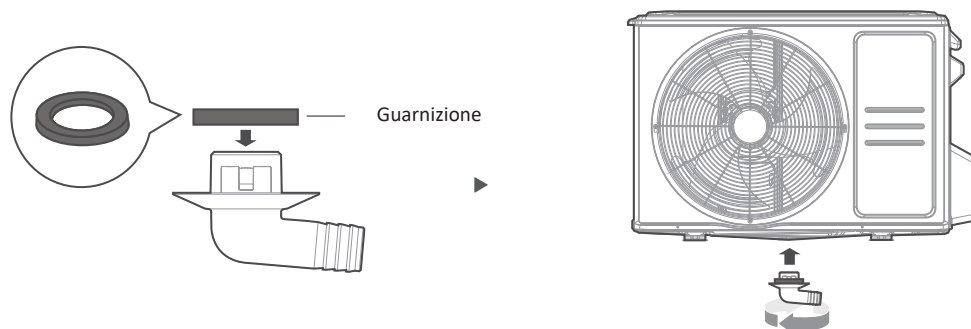

Fig. 43



NOTA: IN CLIMI FREDDI

In climi freddi, assicurarsi che il tubo di scarico sia il più verticale possibile per garantire un rapido drenaggio dell'acqua. Se l'acqua si scarica troppo lentamente, può congelarsi nel tubo e inondare l'unità.

12.3 ANCORARE L'UNITÀ ESTERNA



AVVERTENZA

QUANDO TRAPANARE, SI CONSIGLIA DI PROTEGGERE GLI OCCHI IN OGNI MOMENTO.

- L'unità esterna può essere ancorata al suolo o a una staffa montata a parete con bullone (M10). Preparare la base di installazione dell'unità in base alle dimensioni riportate di seguito.
- Di seguito è riportato un elenco di diverse dimensioni di unità esterne e la distanza tra i piedi di montaggio. Preparare la base di installazione dell'unità in base alle seguenti dimensioni.

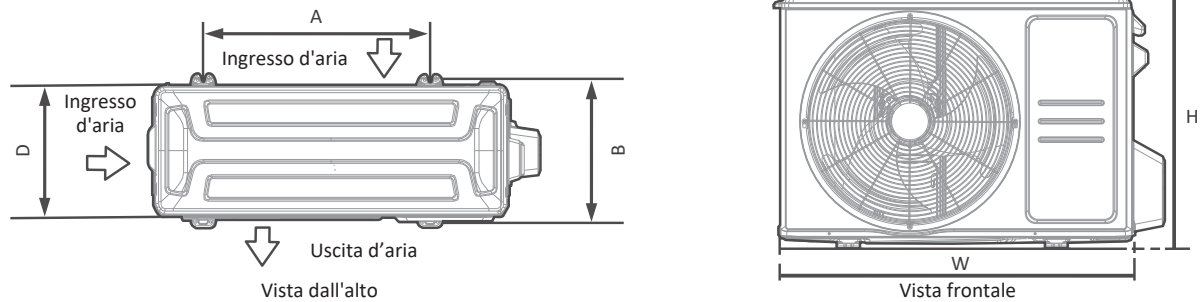

Fig. 44

Dimensioni Unità Esterne (mm) L x A x P	Dimensioni di Montaggio	
	Distanza A (mm)	Distanza B (mm)
668x469x252 (26,3"x18,5"x9,9")	430 (16,9")	231 (9,1")
680x542x248 (26,8"x21,3"x9,8")	452 (17,8")	230 (9,1")
720x495x270 (28,3"x19,5"x10,6")	452 (17,8")	255 (10,0")
765x555x303 (30,1"x21,8"x11,9")	452 (17,8")	286 (11,3")
805x554x330 (31,7"x21,8"x12,9")	511 (20,1")	317 (12,5")
890x673x342 (35,0"x26,5"x13,5")	663 (26,1")	354 (13,9")
946x810x420 (37,2"x31,9"x16,5")	673 (26,5")	403 (15,9")
946x810x410 (37,2"x31,9"x16,1")	673 (26,5")	403 (15,9")

Se si installa l'unità a terra o su una piattaforma di montaggio in calcestruzzo, eseguire le operazioni seguenti:

- Contrassegnare le posizioni per quattro bulloni di espansione in base al grafico delle dimensioni.
- Praticare i fori in anticipo per i bulloni di espansione.
- Posizionare un dado all'estremità di ciascun bullone di espansione.
- Battere i bulloni di espansione nei fori pre-praticati.
- Rimuovere i dadi dai bulloni di espansione e posizionare l'unità esterna sui bulloni.
- Mettere la rondella su ciascun bullone di espansione, quindi sostituire i dadi.
- Usando una chiave inglese, stringere ogni dado fino a quando non è aderente.

Se si intende installare l'unità su una staffa a parete, eseguire le operazioni seguenti:

- Contrassegnare la posizione dei fori delle staffe in base al grafico delle dimensioni.
- Praticare in anticipo i fori per i bulloni di espansione.
- Posizionare una rondella e un dado all'estremità di ciascun bullone di espansione.
- Inserire i bulloni di espansione attraverso fori nelle staffe di montaggio, mettere le staffe di montaggio in posizione e martellare i bulloni di espansione nella parete.
- Verificare che le staffe di montaggio siano livellate.
- Sollevare con cura l'unità e posizionare i piedini di montaggio sulle staffe.
- Imbullonare saldamente l'unità alle staffe.
- Se consentito, installare l'unità con guarnizioni in gomma per ridurre vibrazioni e rumore.



ATTENZIONE

Assicurarsi che il muro sia fatto di mattoni pieni, cemento o materiale altrettanto resistente. La parete deve essere in grado di sostenere almeno quattro volte il peso dell'unità.

12.4 COLLEGARE CAVI DI SEGNALE E ALIMENTAZIONE



AVVERTENZA

- **TUTTI I LAVORI DI CABLAGGIO DEVONO ESSERE ESEGUITI STRETTAMENTE IN CONFORMITÀ CON LO SCHEMA ELETTRICO SITUATO ALL'INTERNO DEL COPERCHIO DELLA SCATOLA DEI CAVI DELL'UNITÀ ESTERNA.**
- **PRIMA DI ESEGUIRE QUALSIASI OPERAZIONE ELETTRICA O RELATIVA AL CABLAGGIO, SPEGNERE L'ALIMENTAZIONE PRINCIPALE DEL SISTEMA.**

Scegliere la dimensione del cavo giusta

La dimensione del cavo di alimentazione, del cavo di segnale, del fusibile e dell'interruttore necessari è determinata dalla corrente massima dell'unità. La corrente massima è indicata sulla targhetta situata sul pannello laterale dell'unità.

Si prega di scegliere il cavo corretto secondo i "Tipi di cavo".

- Rimuovere la guaina di gomma da entrambe le estremità del cavo per rivelare i fili all'interno di circa 40mm (1,57 pollici) con spelafili.
- Rimuovere l'isolamento dalle estremità dei fili.
- Usando una pinza da elettricista, ripiegare le alette ad U sulle estremità dei fili.

Prestare attenzione al filo vivo

Durante la ripiegatura dei fili, assicurarsi di distinguere correttamente il filo vivo ("L") dagli altri fili.

La morsetteria dell'unità esterna è protetta da un coperchio per cablaggio elettrico sul lato dell'unità. Un diagramma elettrico completo è attaccato all'interno del coperchio del cablaggio.

- Svitare il coperchio per cablaggio elettrico e rimuoverlo.
- Svitare il morsetto del cavo sotto la morsetteria e posizionarlo di lato.
- Collegare il filo secondo lo schema elettrico e avvitare saldamente le alette ad U di ciascun filo al terminale corrispondente.
- Dopo aver controllato per assicurarsi che ogni connessione sia sicura, avvolgere i fili per evitare che l'acqua piovana scorra nel terminale.
- Utilizzando il morsetto per cavi, fissare il cavo all'unità. Avvitare saldamente il morsetto del cavo.
- Isolare i fili inutilizzati con nastro elettrico in PVC. Posizionarli in modo che non tocchino parti elettriche o metalliche.
- Posizionare il coperchio del filo sul lato dell'unità e avvitarlo in posizione.

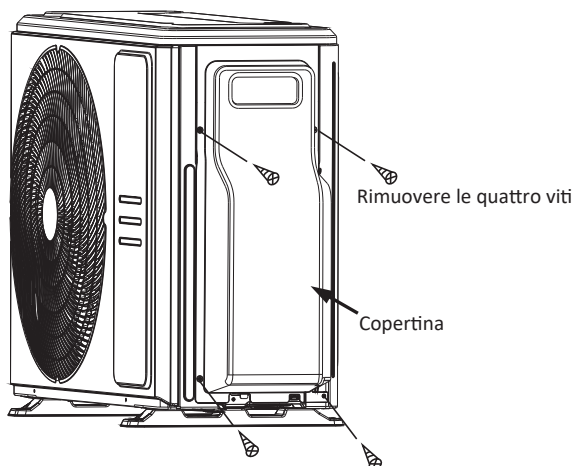

NOTA: L'unità acquistata potrebbe essere un po' diversa. Le illustrazioni sono a scopo esplicativo. Prevale il prodotto fisico

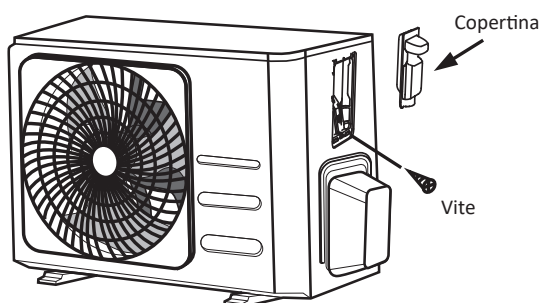
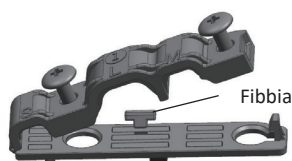
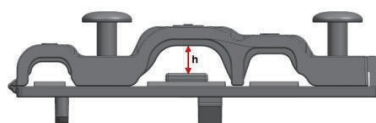

Fig. 45

NOTA: Se il morsetto del cavo è simile al quello qui sotto, selezionare il foro appropriato in cui passa il filo in base al diametro dello stesso filo.



Tre dimensioni del foro: Piccolo, Grande, Medio



Quando il cavo non è stato fissato in modo abbastanza sicuro, utilizzare la fibbia per sostenerlo, in modo che possa essere bloccato saldamente.

Fig. 46

13. COLLEGAMENTO DELLE TUBAZIONI DEL REFRIGERANTE

13.1 ISTRUZIONI PER IL COLLEGAMENTO DELLE TUBAZIONI



ATTENZIONE

- DURANTE LA CONNESSIONE DELLA TUBAZIONE DEL REFRIGERANTE, NON LASCIARE ENTRARE SOSTANZE O GAS DIVERSI DAL REFRIGERANTE SPECIFICATO NELL'UNITÀ. LA PRESENZA DEGLI ATRI GAS O SOSTANZE ABBASSERA' LA CAPACITA' DELL'UNITA' E PUO' CAUSARE PRESSIONE ANOMALA ELEVATA IN CICLO DI REFRIGERAZIONE. QUESTO PUO' CAUSARE ESPLOSIONI E LESIONI.

Nota sulla Lunghezza del Tubo

La lunghezza delle tubazioni del refrigerante influenzerà le prestazioni e l'efficienza energetica dell'unità. Si testa l'efficienza nominale su unità con una lunghezza del tubo di 5 metri (16,5ft). È necessaria un tubo di almeno 3 metri per ridurre al minimo le vibrazioni e i rumori eccessivi.

Lunghezza Massima e Altezza di Caduta delle Tubazioni del Refrigerante per Modello di Unità

Modello	Capacità (BTU/h)	Lunghezza Massima (m)	Altezza Massima di Caduta (m)
R32 Condizionatore dell'aria Inverter a Split	< 15.000	25 (82 piedi)	10 (33 piedi)
	≥ 15.000 e < 24.000	30 (98,5 piedi)	20 (66 piedi)
	≥ 24.000 e < 36.000	50 (164 piedi)	25 (82 piedi)
	≥ 36.000 e < 60.000	65 (213 piedi)	30 (98,5 piedi)

ISTRUZIONI PER LA CONNESSIONE - TUBAZIONE DEL REFRIGERANTE

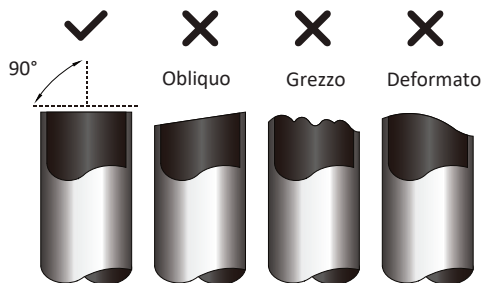

Fig. 47

PASSAGGIO 1: TAGLIARE I TUBI

Quando si preparano i tubi refrigeranti, fare attenzione a tagliarli e svasarli correttamente. Ciò garantirà un funzionamento efficiente e ridurrà al minimo la necessità di manutenzione futura.

- Misurare la distanza tra l'unità interna e quella esterna.
- Usando un tagliatubi, tagliare il tubo in modo che sia un po' più lungo della distanza misurata.
- Assicurarsi che il tubo sia tagliato ad un angolo perfetto di 90 gradi.

NON DEFORMARE IL TUBO DURANTE IL TAGLIO

- Prestare particolare attenzione a non danneggiare, ammaccare o deformare il tubo durante il taglio. Ciò ridurrebbe drasticamente l'efficienza di riscaldamento dell'unità.

ATTENZIONE DEVE ESSERE CONTROLLATO SULL'ESTREMITÀ DEL TUBO PER VERIFICARE L'ASSENZA DI CREPE E DI SVASATURE. ASSICURARSI CHE IL TUBO SIA SIGILLATO.

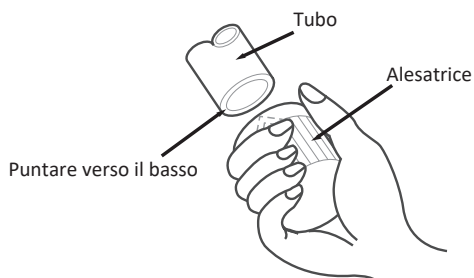

Fig. 48

PASSAGGIO 2: RIMUOVERE LE BAVE

Le bave possono influenzare la tenuta d'aria del collegamento delle tubazioni del refrigerante. Devono essere completamente rimossi.

- Tenere il tubo ad un angolo verso il basso per evitare che le bave cadano nel tubo.
- Utilizzando un alesatore o uno strumento di sbavatura, rimuovere tutte le bave dalla sezione tagliata del tubo.

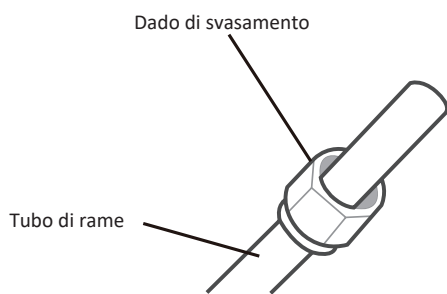

Fig. 49

PASSAGGIO 3: ESTREMITÀ TUBO DI SVASAMENTO

La svasatura corretta è essenziale per ottenere una tenuta ermetica.

- Dopo aver rimosso le bave dal tubo tagliato, sigillare le estremità con nastro in PVC per evitare che materiali estranei entrino nel tubo.
- Rivestire il tubo con materiale isolante.
- Posizionare i dadi svasati su entrambe le estremità del tubo. Assicurarsi che siano rivolti nella giusta direzione, perché non è possibile riposizionarli dopo lo svasamento.

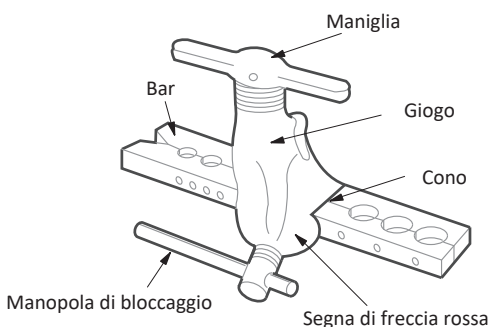

Fig. 50

- Rimuovere il nastro PVC dalle estremità del tubo quando è pronto per eseguire il lavoro di svasamento.
- La parte terminale del tubo deve sporgere oltre il bordo del modulo di fiammazione in base alle dimensioni indicate nella tabella sottostante.

ESTENSIONE TUBAZIONE OLTRE IL MODULO DI SVASAMENTO

Diametro Esterno del Tubo (mm)	A (mm)	
	Minimo	Massimo
∅ 6,35 (∅ 1/4")	0,7 (0,0275)	1,3 (0,05)
∅ 9,52 (∅ 3/8")	1,0 (0,04)	1,6 (0,063)
∅ 12,7 (∅ 1/2")	1,0 (0,04)	1,8 (0,07)
∅ 16 (∅ 5/8")	2,0 (0,078)	2,2 (0,086)
∅ 19 (∅ 3/4")	2,0 (0,078)	2,4 (0,094)

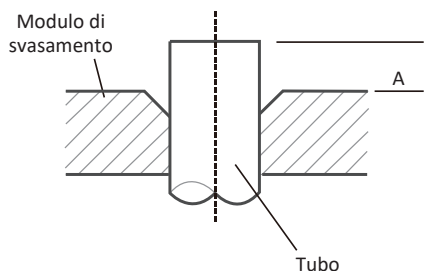

Fig. 51

- Posizionare il dispositivo di svasatura sulla forma.
- Ruotare la maniglia del dispositivo di svasatura in senso orario fino a quando il tubo non è completamente svasato.
- Rimuovere l'utensile di taglio e il modulo di taglio, quindi ispezionare l'estremità del tubo per verificare che non vi siano crepe e che il taglio sia uniforme.

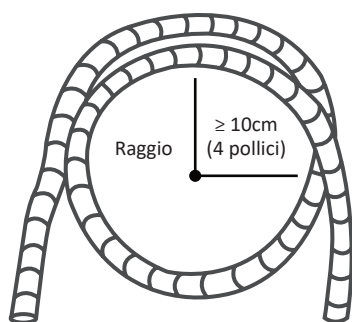

Fig. 52

PASSAGGIO 4: COLLEGARE LE TUBAZIONI

NOTA: Quando si collegano tubi del refrigerante, fare attenzione a non utilizzare una coppia eccessiva o a deformare le tubazioni in alcun modo. Dovresti prima collegare il tubo a bassa pressione, quindi il tubo ad alta pressione.

RAGGIO MINIMO DI PIEGATURA

Quando si piegano tubazioni del refrigerante connettivo, il raggio di piegatura minimo è di 10 cm.

13.2 COLLEGAMENTO DELLE TUBAZIONI ALL'UNITÀ INTERNA

ISTRUZIONI PER IL COLLEGAMENTO DELLE TUBAZIONI ALL'UNITÀ INTERNA

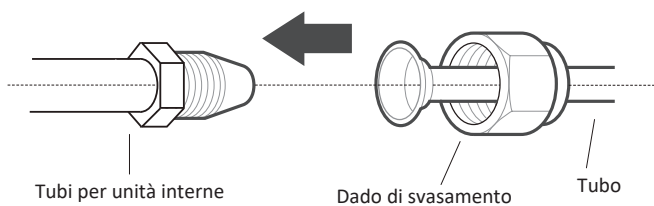

Fig. 53

PASSAGGIO 1:

- Diametro Esterno del Tubo (mm)

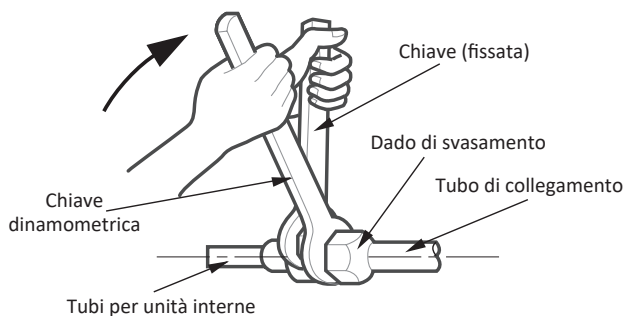

Fig. 54

PASSAGGIO 2:

- ESTENSIONE TUBAZIONE OLTRE IL MODULO DI SVASAMENTO
- Usando una chiave inglese, afferrare il dado sul tubo dell'unità.
- Mentre si afferra saldamente il dado sul tubo dell'unità, utilizzare una chiave dinamometrica per serrare il dado svasato in base ai valori di coppia nella tabella Requisiti di coppia riportata di seguito. Allentare leggermente il dado svasato, quindi stringerlo di nuovo.

REQUISITI DI COPPIA

Diametro Esterno del Tubo (mm)	Coppia di Serraggio (N•m)	Dimensione di Svasatura (B)(mm)	Forma di Svasatura
∅ 6,35 (∅ 1/4")	18 ~ 20 (180 ~ 200kgf.cm)	8,4 ~ 8,7 (0,33 ~ 0,34")	
∅ 9,52 (∅ 3/8")	32 ~ 39 (320 ~ 390kgf.cm)	13,2 ~ 13,5 (0,52 ~ 0,53")	
∅ 12,7 (∅ 1/2")	49 ~ 59 (490 ~ 590kgf.cm)	16,2 ~ 16,5 (0,64 ~ 0,65")	
∅ 16 (∅ 5/8")	57 ~ 71 (570 ~ 710kgf.cm)	19,2 ~ 19,7 (0,76 ~ 0,78")	
∅ 19 (∅ 3/4")	67 ~ 101 (670 ~ 1010kgf.cm)	23,2 ~ 23,7 (0,91 ~ 0,93")	



NON APPLICARE COPPIA ECCESSIVA

Una forza eccessiva può rompere il dado o danneggiare le tubazioni del refrigerante. Non si devono superare i requisiti di coppia indicati nella tabella precedente.

13.3 COLLEGARE LA TUBAZIONE ALL'UNITÀ ESTERNA



NOTE

È necessario eseguire questa sezione secondo il grafico dei REQUISITI DI COPPIA nella pagina precedente.

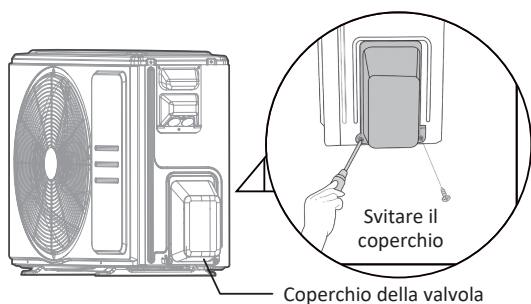

Coperchio della valvola

Fig. 55

1. Svitare il coperchio dalla valvola imballata sul lato dell'unità esterna.
2. Rimuovere i cappucci protettivi dalle estremità delle valvole.
3. Allineare l'estremità del tubo svasato con ciascuna valvola e stringere il dado di svasamento il più strettamente possibile a mano.
4. Usando una chiave inglese, afferrare il corpo della valvola. Non afferrare il dado che sigilla la valvola di servizio.



UTILIZZARE LA CHIAVE PER AFFERRARE IL CORPO PRINCIPALE DELLA VALVOLA

La coppia derivante dal serraggio del dado svasato può staccare altre parti della valvola.

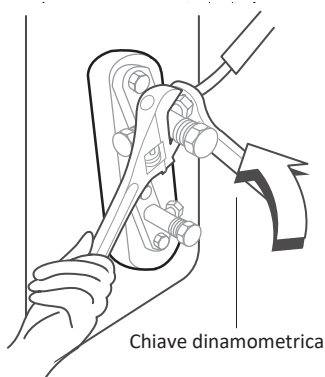

Chiave dinamometrica

5. Mentre si afferra saldamente il corpo della valvola, utilizzare una chiave dinamometrica per stringere il dado svasato in base ai valori di coppia corretti.
6. Allentare leggermente il dado svasato, quindi stringerlo di nuovo.
7. Ripetere i passaggi da 3 a 6 per la tubazione rimanente.

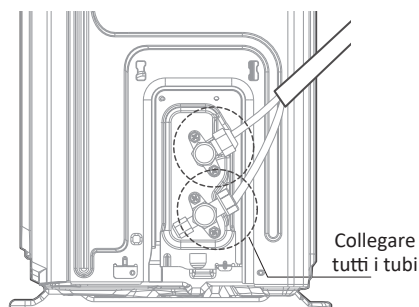

Collegare tutti i tubi

Fig. 56

14. EVACUAZIONE DELL'ARIA



NOTA: PREPARAZIONI E PRECAUZIONI

L'aria e la materia estranea nel circuito refrigerante possono causare aumenti anomali della pressione, che possono danneggiare il condizionatore d'aria, ridurne l'efficienza e causare lesioni. Assicurarsi di evacuare l'aria all'interno dell'unità interna e delle tubature con una pompa a vuoto. Utilizzare una pompa a vuoto e un manometro del collettore per evacuare il circuito refrigerante, rimuovendo qualsiasi gas e umidità non condensabili dal sistema. L'evacuazione deve essere eseguita al momento dell'installazione iniziale e quando l'unità viene riposizionata. Un'installazione errata dovuta all'ignoranza delle istruzioni causerà seri problemi alla macchina.

PRIMA DI ESEGUIRE L'EVACUAZIONE:

- Assicurarsi che i tubi tra le unità interna ed esterna siano collegati correttamente.
- Verificare per assicurarsi che tutti i cavi siano collegati correttamente

ISTRUZIONI PER L'EVACUAZIONE

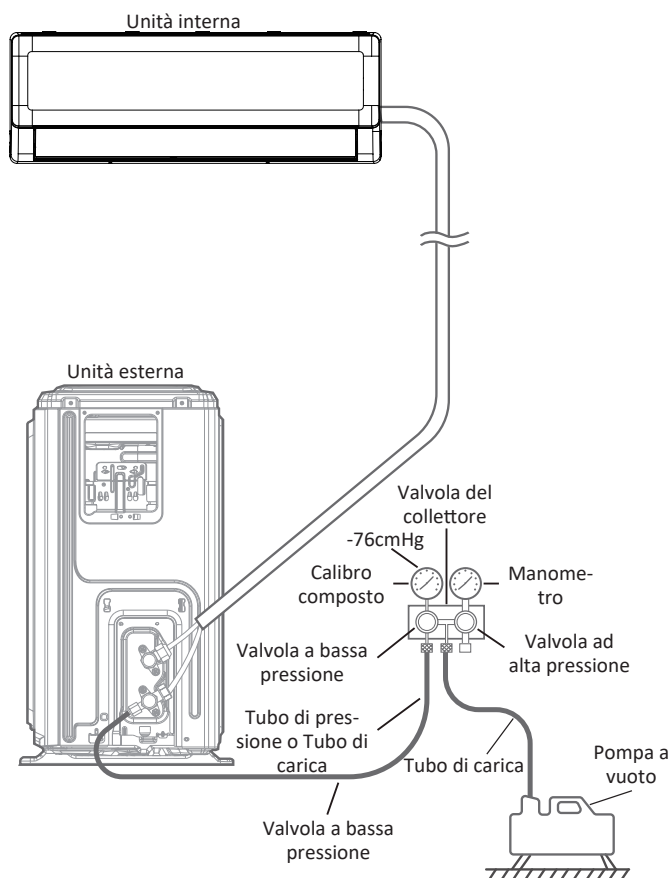

Fig. 57

PASSAGGIO 1:

- Collegare il tubo di carica del manometro del collettore alla porta di servizio sulla valvola a bassa pressione dell'unità esterna.
- Collegare un altro tubo flessibile di carica dal manometro del collettore alla pompa per vuoto.
- Aprire il lato Bassa Pressione del manometro del collettore. Mantenere il lato ad alta pressione chiuso.
- Accendere la pompa per vuoto per evacuare il sistema.
- Eseguire il vuoto per almeno 15 minuti o fino a quando il Misuratore Composto legge -76 cmHg (-10^5 Pa).
- Chiudere il lato a Bassa Pressione del manometro del collettore e spegnere la pompa per vuoto.
- Attendere 5 minuti, quindi verificare che non vi siano stati cambiamenti nella pressione del sistema.

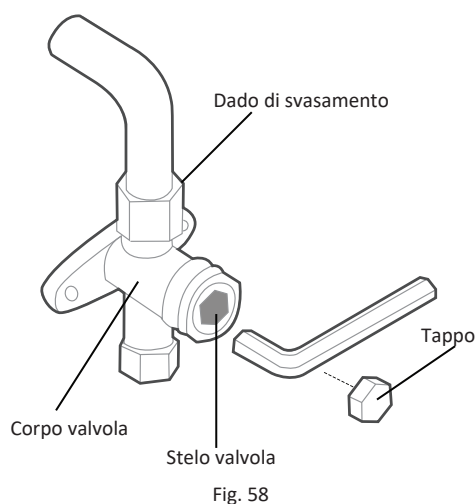

Fig. 58

PASSAGGIO 2:

- Se si verifica un cambiamento nella pressione del sistema, fare riferimento alla sezione "Controllo delle Perdite di Gas" per informazioni su come verificare la presenza di perdite. Se non vi è alcun cambiamento nella pressione del sistema, svitare il tappo dalla valvola imballata (valvola ad alta pressione).
- Inserire la chiave esagonale nella valvola imballata (valvola ad alta pressione) e aprire la valvola tramite ruotare la chiave in un giro antiorario di $1/4$. Ascoltare l'uscita del gas dall'impianto, quindi chiudere la valvola dopo 5 secondi.
- Osservare il manometro per un minuto per assicurarsi che non ci siano cambiamenti di pressione. Il manometro dovrebbe leggere leggermente sopra alla pressione atmosferica.
- Rimuovere il tubo flessibile di carica dalla porta di servizio.
- Utilizzando la chiave esagonale, aprire completamente sia le valvole ad alta pressione che quelle a bassa pressione.
- Stringere a mano i tappi delle valvole su tutte e tre le valvole (porta di servizio, alta pressione, bassa pressione). Si può stringere ulteriormente utilizzando una chiave dinamometrica, se necessario.



APRIRE DELICATAMENTE GLI STELI DELLE VALVOLE

Assicurarsi di aprire tutte le valvole dopo l'evacuazione. Quando si aprono gli steli della valvola, ruotare la chiave esagonale fino a quando non colpisce contro il fermo. Non cercare di forzare la valvola ad aprirsi ulteriormente.

**NOTA SU AGGIUNGERE IL REFRIGERANTE**

Alcuni sistemi richiedono una ricarica aggiuntiva a seconda della lunghezza del tubo. La lunghezza standard del tubo è di 5m. Il refrigerante deve essere caricato dalla porta di servizio sulla valvola a bassa pressione dell'unità esterna. Il refrigerante aggiuntivo da aggiungere può essere calcolato utilizzando la seguente formula:

REFRIGERANTE AGGIUNTIVO SECONDO LUNGHEZZA DEL TUBO

Lunghezza del Tubo Connettivo (m)	Metodo di Spurgo dell'Aria	Refrigerante Aggiuntivo	
≤ Lunghezza standard del tubo	Pompa a Vuoto	N/A	
> Lunghezza standard del tubo	Pompa a Vuoto	Lato liquido: Ø 6,35 (1/4") R32: (Lunghezza del tubo - lunghezza standard) x 12g/m (Lunghezza del tubo - lunghezza standard) x 0,13 oz/ft	Lato liquido: Ø 9,52 (3/8") R32: (Lunghezza del tubo - lunghezza standard) x 24g/m (Lunghezza del tubo - lunghezza standard) x 0,26 oz/ft



NON MISCELARE I TIPI DI REFRIGERANTI.

15.CONTROLLI DELLE PERDITE ELETTRICHE E PERDITE DI GAS**AVVERTENZA - RISCHIO DI SCOSSA ELETTRICA**

TUTTI I CABLAGGI DEVONO ESSERE CONFORMI AI CODICI ELETTRICI LOCALI E NAZIONALI E DEVONO ESSERE INSTALLATI DA UN ELETTRICISTA LICENZIATO.

**PRIMA DELL'ESECUZIONE DEL TEST**

Eseguire i test solo dopo aver completato i passaggi seguenti:

- Controlli di Sicurezza Elettrica - Verificare che l'impianto elettrico dell'unità sia sicuro e funzioni correttamente
- Controlli delle Perdite di Gas - Controllare tutti i punti di connessione dei dadi svasati e verificare che il sistema non perda
- Verificare che le valvole per gas e liquidi (alta e bassa pressione) siano completamente aperte

CONTROLLI PER LA SICUREZZA ELETTRICA

Dopo l'installazione, verificare che tutti i cablaggi elettrici siano installati in conformità con le normative locali e nazionali e con il Manuale di Installazione.

PRIMA DELL'ESECUZIONE DEL TEST**Controllare la Messa a Terra**

Misurare la resistenza di messa a terra mediante controllo visivo e con dispositivo di rilevamento della resistenza alla messa a terra.

DURANTE L'ESECUZIONE DEL TEST**Verificare le Perdite Elettriche**

Durante l'**Esecuzione della Prova**, utilizzare un elettrosonda e un multimetro per eseguire la prova di perdita elettrica completa.

Se è rilevata una perdita elettrica, spegnere immediatamente l'unità e chiamare un elettricista licenziato per individuare e risolvere la causa della perdita.

Nota: Probabilmente non viene richiesto questo tipo di controllo per alcune località del Nord America.

CONTROLLI DELLE PERDITE DI GAS

Esistono due diversi metodi per verificare la presenza di fughe di gas.

Metodo Acqua e Sapone

Utilizzando una spazzola morbida, applicare acqua saponata o detergente liquido su tutti i punti di collegamento del tubo sull'unità interna e sull'unità esterna. La presenza di bolle indica una perdita.

Metodo con il Rilevatore di Perdite

Se si utilizza il rilevatore di perdite, fare riferimento al manuale d'uso del dispositivo per le istruzioni per un uso corretto.

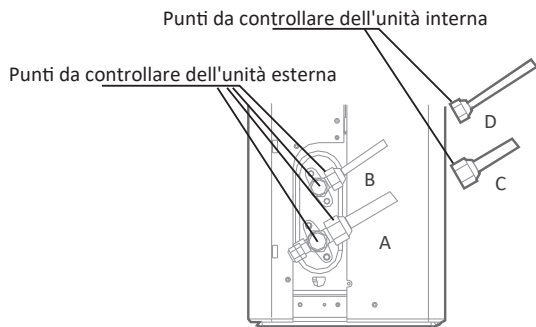

Fig. 59

A: Valvola di arresto a bassa pressione
B: Valvola di arresto ad alta pressione
C & D: Dadi flare dell'unità interna



DOPO AVER ESEGUITO CONTROLLI DELLE PERDITE DI GAS

Dopo aver confermato che tutti i punti di collegamento del tubo NON perdono, sostituire il coperchio della valvola sull'unità esterna.

16.ESECUZIONE DEL TEST

ISTRUZIONI PER L'ESECUZIONE DEL TEST

Devi eseguire l'Esecuzione della Prova per almeno 30 minuti.

- Collegare l'alimentazione elettrica all'unità.
- Premere il pulsante **ON/OFF** sul telecomando per accenderlo.
- Premere il pulsante **MODE** per attivare le seguenti funzioni, una alla volta:
 - RAFFREDDAMENTO - Selezionare la temperatura più bassa possibile
 - RISCALDAMENTO - Selezionare la temperatura più alta possibile
- Lasciare che ogni funzione rimanga attivata per 5 minuti ed eseguire i seguenti controlli:

ELENCO DEI CONTROLLI DA ESEGUIRE	SUPERATO/NON SUPERATO	
Nessuna perdita elettrica		
L'unità è correttamente messa a terra		
Tutti i terminali elettrici adeguatamente coperti		
Le unità interna ed esterna sono installate in modo sicuro		
Tutti i punti di collegamento del tubo non perdono	Esterno (2):	Interno (2):
L'acqua drena correttamente dal tubo flessibile di scarico		
Tutte le tubazioni sono adeguatamente isolate		
L'unità svolge correttamente la funzione RAFFREDDAMENTO		
L'unità svolge correttamente la funzione RISCALDAMENTO		
Le feritoie dell'unità interna ruotano correttamente		
L'unità interna risponde al telecomando		



DOPPIO CONTROLLO DELLE CONNESSIONI DEI TUBI

Durante il funzionamento, la pressione del circuito del refrigerante aumenterà. Ciò potrebbe rivelare perdite che non erano presenti durante il controllo iniziale delle perdite.

Prendersi del tempo durante l'esecuzione del test per confermare di nuovo che tutti i punti di connessione del tubo del refrigerante non presentino perdite. Fare riferimento alla sezione Controllo delle Perdite di Gas per istruzioni.

- Una volta completata correttamente il test e confermato che tutti i punti indicati nell'elenco dei controlli da eseguire hanno SUPERATO il test, eseguire le operazioni seguenti:
 - Riportare l'unità alla temperatura di funzionamento normale con il telecomando.
 - Avvolgere i collegamenti dei tubi del refrigerante interni che lasci scoperti durante il processo di installazione dell'unità interna con il nastro isolante.



SE LA TEMPERATURA AMBIENTE È INFERIORE A 16°C (60°F)

Non è possibile utilizzare il telecomando per attivare la funzione COOL quando la temperatura ambiente è inferiore a 16°C (60°F). In questo caso, è possibile utilizzare il pulsante CONTROLLO MANUALE per testare la funzione RAFFREDDAMENTO.

- Sollevare il pannello anteriore e sollevarlo finché non scatta in posizione.
- Il pulsante CONTROLLO MANUALE si trova sul lato destro della centralina elettrica. Premere due volte per selezionare la modalità di raffreddamento.
- Eseguire il Test Normalmente.

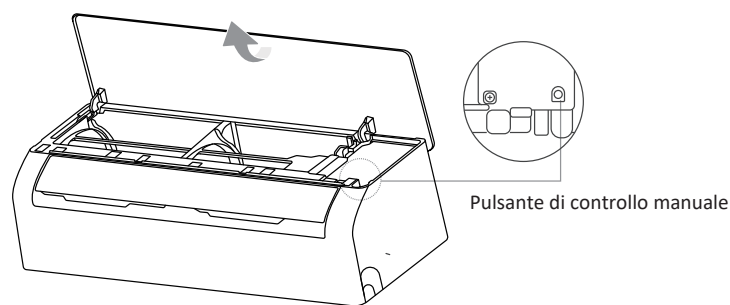

Fig. 60

17. IMBALLAGGIO E DISIMBALLAGGIO DELL'UNITÀ

17.1 DISIMBALLAGGIO UNITÀ INTERNA:

1. Tagliare il nastro sigillante sul cartone con un coltello, un taglio a sinistra, un taglio al centro e un taglio a destra.
2. Usare la morsa per estrarre i chiodi sigillanti sulla parte superiore del cartone.
3. Aprire la scatola.
4. Estrarre la piastra di supporto centrale se è inclusa.
5. Estrarre la confezione degli accessori ed estrarre il cavo di collegamento se è incluso.
6. Sollevare la macchina dal cartone e appoggiarla in piano.
7. Rimuovere la schiuma della confezione sinistra e destra o la schiuma di imballaggio superiore e inferiore, slegare il sacchetto di imballaggio.

17.2 DISIMBALLAGGIO UNITÀ ESTERNA:

1. Tagliare il nastro di imballaggio.
2. Estrarre l'unità dalla scatola.
3. Rimuovere la schiuma dall'unità.
4. Rimuovere il sacchetto di imballaggio dall'unità.

17.3 IMBALLAGGIO UNITÀ INTERNA:

1. Mettere l'unità interna nel sacchetto da imballaggio.
2. Attaccare la schiuma della confezione sinistra e destra o la schiuma di imballaggio superiore e inferiore all'unità.
3. Inserire l'unità nella scatola, quindi inserire la confezione degli accessori.
4. Chiudere il cartone e sigillarlo con il nastro.
5. Usare il nastro di imballaggio se necessario.

17.4 IMBALLAGGIO UNITÀ ESTERNA:

1. Mettere l'unità esterna nel sacchetto da imballaggio.
2. Mettere la schiuma inferiore nella scatola.
3. Inserire l'unità nel cartone, quindi inserire la schiuma di imballaggio superiore sull'unità.
4. Chiudere il cartone e sigillarlo con il nastro.
5. Usare il nastro di imballaggio se necessario.

NOTA: Si prega di conservare tutti gli articoli di imballaggio per eventuale uso futuro.

ADVANTIX SpA

Via S. Giuseppe Lavoratore 24,
37040 Arcole (VR) Italy
Tel. (+39).045.76.36.585
E-mail: info@advantixspa.it
www.maxa.it